

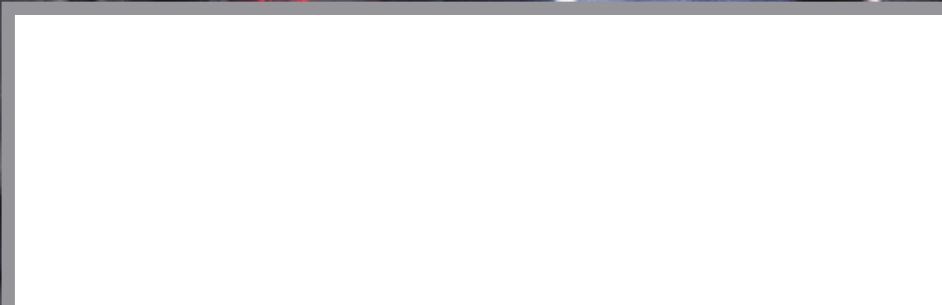

PRODUITS DE BASE EN UN COUP D'ŒIL
2016

DISPONIBLE CHEZ :



Ancra International	2-5	JB Weld	57
AP Exhaust	6	Kimberly-Clark	58-59
Bayco	7-9	Kleen-flo	60-61
Breeze Clamps.....	10	Lucas.....	62-65
Bussmann	11	M2 Professional.....	66-67
Car Freshener	12	Milton.....	68
Carlson	13	NLS.....	69-74
Cliplight	14-16	Noco Lubricants (Mobil1)	75
CRC.....	17-18	Norton	76-77
Dayco.....	19-21	Perfect Equipment	78
Dorman	22	Permatex.....	79-81
Bestbuy Tools of the Trade	23	Phillips & Temro.....	82-84
Dynaline.....	24-28	Pico.....	86-87
Eppco	29	Plasti-Kote	88-89
EZ Red	29	PTC.....	90
Fiamm.....	30	Rayovac.....	91
FloPerm	30	Rislone.....	92-95
FMSI.....	31	Rust Check	96
GPI.....	32-33	Schumacher.....	97-98
Grote.....	34-39	Seafoam	99
Groupe BBH	40-42	Stanley Engineered Fastening	100
Hopkins	44-45	Sylvania.....	100
H Paulin.....	46	Torin Jacks.....	101-102
Irontite	47	Triple C Rubber & Plastics	103
Irving Blending & Packaging.....	48-53	Uview.....	104-105
Irwin Tools.....	54-56	WD-40.....	106-107
		Western States.....	109-111

Accessoires pour remorque plateforme



Barre de treuil

Treuil à Sangle

42313-10 - Peinte Standard / Poids: 5.0 lbs./2.27 kg.



42313-12 - Combinaison, extrémité femelle / Poids: 6.5 lbs./2.95 kg.



50015-10 - Barres Ergo standard / Poids: 5.0 lbs./2.27 kg.



50015-21 - Barres combinaison Ergo, extrémité femelle, Poids: 6.0 lbs./2.72 kg.



Nouveau cadre en acier trempé 7mm 20% plus léger avec la même capacité.

43565-127

Couissant à piste C entreposable
Poids: 8.3 lbs./3.8 kg. LCS: 6,000 lbs./2,730 kg.



43565-157

Couissant à piste C entreposable standard
Poids: 7.5 lbs./3.4 kg. LCS: 6,000 lbs./2,730 kg.



49207-127

Couissant à piste à double L entreposable
Poids: 6.8 lbs./3.09 kg. LCS: 5,500 lbs./2,500 kg.



49207-137

Couissant à piste à double L standard
Poids: 6.5 lbs./2.95 kg. LCS: 5,500 lbs./2,500 kg.



Treuil Porta Winch

49716-10
Décalage extérieur standard
Poids: 11.5 lbs./5.2 kg. LCS: 5,500 lbs.



Treuil 3 barres

48101-143
Décalage extérieur standard
Poids: 11.3 lbs./5.13 kg LCS: 6,000 lbs./2,730 kg.



48101-103
Décalage extérieur standard
Poids: 9.5 lbs./4.3 kg LCS: 6,000 lbs./2,730 kg.



Courroies de treuil LCS: 5,400 lbs. / 2,450 kg.

Bon



41660-10-30 - 3-in. x 30-ft. Courroies de treuil avec crochet plat
41660-14-30 - 3-in. x 30-ft. Courroies de treuil avec chaîne et crochet
43795-10-30 - 4-in. x 30-ft. Courroies de treuil avec crochet plat
43795-11-30 - 4-in. x 30-ft. Courroies de treuil avec anneau Delta
43795-15-30 - 4-in. x 30-ft. Courroies de treuil avec chaîne et crochet

Très bon



41660-80-30 - 3-in. x 30-ft. ANCRA BLUE Courroies de treuil avec crochet plat
41660-83-30 - 3-in. x 30-ft. ANCRA BLUE Courroies de treuil avec chaîne et crochet
43795-80-30 - 4-in. x 30-ft. ANCRA BLUE Courroies de treuil avec crochet plat
43795-81-30 - 4-in. x 30-ft. ANCRA BLUE Courroies de treuil avec anneau Delta
43795-85-30 - 4-in. x 30-ft. ANCRA BLUE Courroies de treuil avec chaîne et crochet

Excellent



41660-90-30 - 3-in. x 30-ft. ANCRA X-TREME Courroies de treuil avec crochet plat
41660-93-30 - 3-in. x 30-ft. ANCRA X-TREME Courroies de treuil avec chaîne et crochet
43795-90-30 - 4-in. x 30-ft. ANCRA X-TREME Courroies de treuil avec crochet plat
43795-91-30 - 4-in. x 30-ft. ANCRA X-TREME Courroies de treuil avec anneau Delta
43795-95-30 - 4-in. x 30-ft. ANCRA X-TREME Courroies de treuil avec chaîne et crochet

Accessoires pour remorque plateforme



Courroie à Cliquet

Aussi disponible en largeur de 1-2-3-4 pouces.

Novs offroms les produits suivant dans les matiaux Ancra Blue et Ancra X-Treme.



45982-11

2-in. x 30-ft. Courroie à cliquet avec crochets plats
LCS: 3,333 lbs./1,515 kg.



45982-34

2-in. x 30-ft. Courroie à cliquet avec crochet à chaîne. Fixed End 33-in.
LCS: 3,333 lbs./1,515 kg.



45982-35

2-in. x 30-ft. Courroie à cliquet avec anneau Delta. Fixed End 18".
LCS: 3,333 lbs./1,515 kg.



45982-43

2-in. x 30-ft. Courroie à cliquet avec crochets en fil métallique
LCS: 3,333 lbs./1,515 kg.

Élingue en polyester

20-EE1-9801X3 - 1" x 3'

20-EE2-9802X3 - 2" x 3'

20-EE2-9803X10 - 3" x 10'



Voir catalogue pour plus d'option!

Protèges - coins courroie

49584-10

12" Plastique, 30,5 cm (12po) -Pour les courroies atteignant 10,16 cm (4 po)
Poids: .47 lb./ .21 kg.



43986-10

Haute densité Polymère - Pour les courroies atteignant 10,16 cm (4 po)
Poids: .06 lb./ .03 kg.



49913-10

Protège-bâche - Plastique jaune.
Poids: .21 lb./ .09 kg.



X-Treme Guard Coins Protecteurs

Fabriqués en polyéthylène haute densité pour assurer leur robustesse et leur durabilité.

50089-12

8" x 1'. Poids: .8 lbs. / .36 kg.



50089-24

8" x 2'. Poids: 1.7 lbs. / .78 kg.



50089-36

8" x 3'. Poids: 2.7 lbs. / 1.23 kg.



50089-48

8" x 4'. Poids: 3.6 lbs. / 1.63 kg.



Élastique en Caoutchouc Naturel



52210C - Longueur: 10"

52215C - Longueur: 15"

52221C - Longueur: 21"

52231C - Longueur: 31"

52241C - Longueur: 41"

La solution pour le temps froid.

Accessoires pour remorque plateforme



Chaîne de transport

Tendeurs à chaîne

Chaîne en vrac



45880-10

5/16" x 400' Poids: 408 lbs.

45880-11

3/8" x 200' Poids: 296 lbs.

45880-13

1/2" x 100' Poids: 521 lbs.

45880-12

1/4" x 400' Poids: 262 lbs.

crochets



45946-10

5/16" Poids: .85 lbs.

45946-11

3/8" Poids: 1.10 lbs

45946-13

1/2" Poids: .2.10 lbs

45946-12

1/4" Poids: .40 lbs

Chaîne à manille



45881-10-16T

5/16" x 16' LCS: 4,700 lbs.

45881-10-20T

5/16" x 20' LCS: 4,700 lbs.

45881-10-25T

5/16" x 25' LCS: 4,700 lbs.

45881-11-16T

3/8" x 16' LCS: 6,600 lbs.

45881-11-20T

3/8" x 20' LCS: 6,600 lbs.

45881-11-25T

3/8" x 25' LCS: 6,600 lbs.

45881-13-20T

1/2" x 20' LCS: 11,300 lbs.

45881-13-25T

1/2" x 25' LCS: 11,300 lbs.

Chaîne de transport de calibre 70 - répond aux normes NACM



Aussi disponible dans un contenant de plastique.

Acier estampé répondant aux normes FMCSA et DOT. En trois modèles populaires.

Tendeurs à chaîne à levier

45943-10

Accepte chaîne 5/16"-3/8"
LCS: 5,400 lbs. Poids: 9.0 lbs.

45943-10HD

Accepte chaîne 5/16"-3/8"
LCS: 6,600 lbs. Poids: 9.4 lbs.

45943-11

Accepte chaîne 3/8"-1/2"
LCS: 9,200 lbs. Poids: 11.9 lbs.

45943-13

Accepte chaîne 1/2"-5/8"
LCS: 13,000 lbs. Poids: 20.8 lbs.

45943-12

Accepte chaîne 1/4"-5/16"
LCS: 2,600 lbs. Poids: 3.5 lbs.



Tendeur à chaîne à levier sans recul

45943-14

Accepte chaîne 5/16"-3/8"
LCS: 5,400 lbs. Poids: 9.0 lbs.



Dispositif de verrouillage de tendeur à levier

50117-10

Fixe en place la poignée du tendeur
Poids: .40 lbs. / 0.18 kg.



Protèges coins pour chaînes

49377-10

Acier. Poids: 1.10 lbs. / .50 kg.



49377-11

Acier enrobé de caoutchouc - prolonge de 10 cm (4 po) pour protéger le chargement. Poids: 1.9 lbs. / .86 kg.

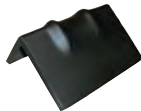

49756-10

Acier. À utiliser avec une chaîne et des sangles. Poids: 1.26 lbs. / .57 kg.



Tendeurs à chaîne à cliquet

45943-20

Accepte chaîne 5/16"-3/8"
LCS: 5,400 lbs. Poids: 10.4 lbs.

45943-20HD

Accepte chaîne 5/16"-3/8"
LCS: 6,600 lbs. Poids: 10.5 lbs.

45943-21

Accepte chaîne 3/8"-1/2"
LCS: 9,200 lbs. Poids: 11.8 lbs.

45943-23

Accepte chaîne 1/2"-5/8"
LCS: 13,000 lbs. Poids: 15.7 lbs.

45943-22

Accepte chaîne 1/4"-5/16"
LCS: 2,600 lbs. Poids: 3.5 lbs.



Produits d'arrimage



Courroie de recouvrement

Courroie à cliquet

Heavy Duty Matériel de Nylon

Facile Stockage Bande

900-230

2" x 30'

Courroie de recouvrement

MVV: 9,000 lbs. / 4,082 kgs.

Break-Strength 18,000 lbs / 8,165 kgs



900-330

3" x 30'

Courroie de recouvrement

MVV: 12,000 lbs. / 5,443 kgs.

Break-Strength 24,000 lbs / 10,866 kgs



900-430

4" x 30'

Courroie de recouvrement

MVV: 18,000 lbs. / 8,165 kgs.

Break-Strength 36,000 lbs / 16,329 kgs



900-630

6" x 30'

Courroie de recouvrement

MVV: 24,000 lbs. / 10,886 kgs.

Break-Strength 48,000 lbs / 21,772 kgs



TrackStar support de moto avec attache rapide

49603-10

Cale de roue de motocyclette

TrackStar Raccord rapide à une piste

L de style aéronaf. S'adapte aux largeurs

de pneus de 8,9 à 14 cm (de 3,5 po à 5,5 po).

Est accompagné d'un kit de montage complet.

Poids: 7.0 lbs./3.18 kg.



XR115-C2P

1-1/4" x 15'

Ens. de 2 courroies à cliquet (style camouflage) pour V.T.T. Crochet avec goupille de sécurité.

LCS: 700 lbs. / 318 kgs.



XR115-2P

1-1/4" x 15'

Ens. de 2 courroies à cliquet pour V.T.T. Crochet avec goupille de sécurité.

LCS: 700 lbs. / 318 kgs.



XR108-2P

1-1/4" x 8'

Ens. de 2 courroies à cliquet pour moto. Bouclee souple.

Crochet avec goupille de sécurité.

LCS: 700 lbs. / 318 kgs.



Produits d'intérieur de remorque

48117-21-120.00

Rail logistique galvanisé de série E

Poids: 17.2 lbs./7.80 kg.

Longueur: 10 ft. / 3 m



48672-14

Sangles à boucles à cliquet de série E avec fixations d'extrémité à ressort

LCS: 1,333 lbs. / 605 kg

Longueur: 16 ft. / Poids: 2.40 lbs.



43638-51

Longerons standard en aluminium de série E et A Adjustable Range: 91.9 – 102.9 in.

Poids: 18.8 lbs./8.55 kg.

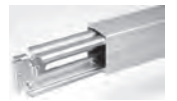

43782-15

Barres de chargement pour cargaison standard

Longueur: 89.75 – 104.5 in.

Poids: 8.95 lbs./4.07 kg.

Long Tube Diameter: 1.50 in.



RACCORD FLEXIBLE

SANS RALLONGE À MAMELON

# Pièce SANS DOUBLURE	# Pièce AVEC INTÉRIEUR TRESSÉ	LONGUEUR FLEXIBLE	LONGUEUR TOTAL	DIAMÈTRE D'ENTRÉE
8810	8810IB	4"	4"	1.77"
8811	8811IB	6"	6"	1.77"
8812	8812IB	8"	8"	1.77"
8813	8813IB	10"	10"	1.77"
8814	8814IB	4"	4"	2.02"
8815	8815IB	6"	6"	2.02"
8816	8816IB	8"	8"	2.02"
8817	8817IB	10"	10"	2.02"
8818	8818IB	4"	4"	2.27"
8819	8819IB	6"	6"	2.27"
8820	8820IB	8"	8"	2.27"
8821	8821IB	10"	10"	2.27"
8822	8822IB	4"	4"	2.52"
8823	8823IB	6"	6"	2.52"
8824	8824IB	8"	8"	2.52"
8825	8825IB	10"	10"	2.52"
8826	8826IB	4"	4"	3.02"
8827	8827IB	6"	6"	3.02"
8828	8828IB	8"	8"	3.02"
8829	8829IB	10"	10"	3.02"



AVEC RALLONGE À MAMELON

# Pièce SANS DOUBLURE	# Pièce AVEC INTÉRIEUR TRESSÉ	LONGUEUR FLEXIBLE	LONGUEUR TOTAL	DIAMÈTRE D'ENTRÉE
8835	8835IB	4"	8"	1.75"
8836	8836IB	6"	10"	1.75"
8837	8837IB	8"	12"	1.75"
8838	8838IB	10"	14"	1.75"
8839	8839IB	4"	8"	2.00"
8840	8840IB	6"	10"	2.00"
8841	8841IB	8"	12"	2.00"
8842	8842IB	10"	14"	2.00"
8843	8843IB	4"	8"	2.25"
8844	8844IB	6"	10"	2.25"
8845	8845IB	8"	12"	2.25"
8846	8846IB	10"	14"	2.25"
8847	8847IB	4"	8"	2.50"
8848	8848IB	6"	10"	2.50"
8849	8849IB	8"	12"	2.50"
8850	8850IB	10"	14"	2.50"
8851	8851IB	4"	8"	3.00"
8852	8852IB	6"	10"	3.00"
8853	8853IB	8"	12"	3.00"
8854	8854IB	10"	14"	3.00"

CROCHET

339816
339816S
339818S
339819S
339820S
339830



CROCHET – FIL UNIVERSEL

339896
339897
339898
339899



CONVERTISSEURS UNIVERSELS

	ENTRÉE / D.I.
602204	UNIVERSEL 2" SANS TUBE D'AIR
602205	UNIVERSEL 2 1/4" SANS TUBE D'AIR
602206	UNIVERSEL 2 1/2" SANS TUBE D'AIR
602207	UNIVERSEL 3" SANS TUBE D'AIR

EPA OBDII PAR DESIGN®

	ENTRÉE / D.I.
608204	2" Avec PRISE CAPTEUR O2
608205	2 1/4" Avec PRISE CAPTEUR O2
608206	2 1/2" Avec PRISE CAPTEUR O2
608214	2" Avec PRISE CAPTEUR O2
608215	2 1/4" Avec PRISE CAPTEUR O2
608216	2 1/2" Avec PRISE CAPTEUR O2

BRIDES DE FIXATION

H200	EXTRA ROBUSTE 2"
H212	EXTRA ROBUSTE 2 1/2"
H214	EXTRA ROBUSTE 2 1/4"
H234P	ROBUSTE 2 3/4"
H238	EXTRA ROBUSTE 2 3/8"
H258	EXTRA ROBUSTE 2 5/8"
H300	EXTRA ROBUSTE 3"
H312	EXTRA ROBUSTE 3 1/2"
H312P	ROBUSTE 3 1/2"
H314	EXTRA ROBUSTE 3 1/4"
H400	EXTRA ROBUSTE 4"
H400P	ROBUSTE 4"
H412	EXTRA ROBUSTE 4 1/2"
H412P	ROBUSTE 4 1/2"
H500	EXTRA ROBUSTE 5"
H500P	ROBUSTE 5"
H600	EXTRA ROBUSTE 6"
M112	DGM 1 1/2" BOULON EN U
M134	DGM 1 3/4" BOULON EN U
M158	DGM 1 5/8" BOULON EN U
M178	DGM 1 7/8" BOULON EN U
M200	DGM 2" BOULON EN U
M212	DGM 2 1/2" BOULON EN U
M214	DGM 2 1/4" BOULON EN U
M218	DGM 2 1/8" BOULON EN U
M238	DGM 2 3/8" BOULON EN U
M258	DGM 2 5/8" BOULON EN U
M300	DGM 3" BOULON EN U
U112	1 1/2" STANDARD
U114	1 1/4" STANDARD
U118	1 1/8" STANDARD
U134	1 3/4" STANDARD
U158	1 5/8" STANDARD
U178	1 7/8" STANDARD
U200	2" STANDARD
U212	2 1/2" STANDARD
U214	2 1/4" STANDARD



LAMPE DE POCHE POLYMÈRE DUAL LIGHT™ À SÉCURITÉ INTRINSÈQUE - NON-RECHARGEABLE
XPP-5422G

- cETLus, ATEX, IECEx et MSHA listé à sécurité intrinsèque pour utilisation dans les deux cas au-dessus ou en-dessous d'un emplacement dangereux où des résidus explosifs de gaz et de poussières peuvent être présents.
- Technologie CREE® DEL durée de vie DEL 50,000 heures +
- Lampe de poche 120 lumens
- Projecteur à large faisceau 120 lumens
- Dual Light™ 240 lumens
- Distance du faisceau: 170 m résistant aux chocs et aux produits chimiques
- Nécessite 3 batteries AA



LAMPE DE POCHE TOUT USAGE DUAL LIGHT™ À DOUBLE AIMANT
NSP-2422B - noir

- Technologie CREE® DEL – 50,000 heures + DEL
- Lampe de poche 130 lumens
- Projecteur à large faisceau 110 lumens
- Dual Light™ 235 lumens
- Distance du faisceau: 181 m
- Étanche à l'eau
- Résistant aux chocs & aux produits chimiques
- Alimenté par 3 batteries AA (inclus)



LAMPE DE POCHE TACTIQUE MÉTAL MULTIFONCTIONNELLE XTREME LUMENS™ - RECHARGEABLE
TAC-560XL

- Conception Xtreme Lumens super-brillante
- Technologie CREE® DEL – 50,000 heures + DEL
- Momentanée ou constante plus 3 niveaux de brillance & stroboscope
- Boîtier en aluminium grade aéronautique 6061-T6, enjoliveur & capuchon d'assemblage
- Étanche à l'eau
- Résistant aux chocs & aux produits chimiques
- Alimenté par une batterie rechargeable au lithium-ion (inclus)
- Lampe de poche 800 / 350 / 140 lumens
- Distance du faisceau : 250 / 157 / 99 m



LAMPE DE POCHE POLYMÈRE MULTIFONCTIONNELLE DUAL LIGHT™ XTREME LUMENS™ / SERVICE PERSONEL AVEC AIMANT - RECHARGEABLE

- NSR-9920XL
- Technologie CREE® DEL – 50,000 heures + DEL
 - Étanche à l'eau
 - Résistant aux chocs & aux produits chimiques
 - Alimenté par une batterie rechargeable au lithium-ion (inclus)
 - Lampe de poche 650 / 300 / 100 lumens
 - Projecteur à large faisceau 600lumens
 - Dual Light™ 600 lumens
 - Distance du faisceau : 275 / 200 / 75 m



BALADEUSE INCANDESCENTE AVEC PROTECTEUR MÉTALLIQUE & SORTIE SIMPLE

No. pièce	Longueur du cordon (pi.)	Calibre du cordon	Enveloppe du cordon
SL-425A	25	16/3	SJT
SL-426A	50	16/3	SJT

- Protecteur métallique pour l'ampoule avec crochet intégré
- Peut tolérer une ampoule incandescente de 75w (ampoule non inclus)
- Poignée de forme ergonomique
- Prise mise à la terre simple incorporée (12amp)
- Cordon pivotant jusqu'à 90 degré exclusif permet de supporter la baladeuse debout sur sa base.
- Commutateur à bouton poussoir



BALADEUSE DEL AVEC CORDON ÉLECTRIQUE ET CROCHET MAGNÉTIQUE

No. pièce	Longueur du cordon (pi.)	Calibre du cordon	Enveloppe du cordon
SL-2125	25	18/2	SJT

- Construction DEL
- Lumière à 60 DEL évalué à 120 lumens disposés selon un motif de projecteur à large faisceau
- Deux aimants intégrés, l'une à l'extrémité de la baladeuse et l'autre au milieu de la baladeuse offrant une option main libre
- Inclus un crochet magnétique pouvant être placé à l'un ou l'autre des aimants pour plus de versatilité
- Corps de conception octogonale maintient la lampe en place lorsqu'elle est couchée sur le côté



ENROULEUR DE MÉTAL POUR CORDON RÉTRACTABLE À 3 PRISES - 10AMP

No. pièce	Longueur du cordon (pi.)	Calibre du cordon	Enveloppe du cordon
SL-800	30	16/3	SJT

- 3 prises mise à la terre séparées
- Lumière DEL sur la barre de sorties
- Calibre 10amp
- Inclus supports de fixation pour installation de l'enrouleur au mur ou au plafond



BALADEUSE FLUORESCENTE 13W SUR ENROULEUR DE MÉTAL

No. pièce	Longueur du cordon (pi.)	Calibre du cordon	Enveloppe du cordon
SL-826	50	18/2	SVT

- Ampoule fluorescente 13 w sans chaleur évalué à 10,000 heures d'utilisation
- Le même éclairage qu'une ampoule 75 w incandescente mais avec une couleur d'éclairage de jour (6500 Kelvin)
- Ballast électronique procure un démarrage instantané sans effet de scintillation par temps froid
- Crochets doubles à pointe en Nylon pour utilisation main libre
- Poignée en polypropylène ignifuge
- Inclus supports de fixation pour installation de l'enrouleur au mur ou au plafond



BALADEUSE INCANDESCENTE AVEC PROTECTEUR MÉTALLIQUE & PRISE SIMPLE SUR ENROULEUR DE MÉTAL

No. pièce	Longueur du cordon (pi.)	Calibre du cordon	Enveloppe du cordon
SL-840	40	16/3	SJT

- Protecteur métallique de l'ampoule avec crochet intégré à pointe de caoutchouc
- Peut tolérer une ampoule incandescente de 75w (ampoule non inclus)
- Prise simple mise à la terre (10 amp) intégrée avec possibilité de branché directement un outil dans la poignée de la baladeuse
- Poignée en polypropylène ignifuge
- Relié à un cordon électrique rétractable de 40' sur enrouleur de métal
- Inclus supports de fixation pour installation de l'enrouleur au mur ou au plafond



BALADEUSE TOUT USAGE - RECHARGEABLE

SLR-2166

- Lumière à 60 DEL évalué à 230 lumens disposés selon un motif de projecteur à large faisceau et 6 DEL dans la base de la poignée évalué à 32 lumens servant de projecteur
- Deux aimants intégrés, l'un à l'extrémité de la baladeuse et l'autre au milieu de la baladeuse offrant une option main libre
- Un crochet magnétique peut être installé sur l'un ou l'autre des aimants intégrés et peut pivoter à 360 degrés pour plus de versatilité à main libre
- Corps de conception octogonale maintient la lampe en place lorsqu'elle est couchée sur le côté
- Conception fond plat permet à la baladeuse de rester debout
- Étanche à l'eau
- Résistant aux coups & aux produits chimiques
- Alimenté par une batterie intégré nickel-métal-hydrure (NiMH)
- Inclus un bloc d'alimentation et un chargeur AC & DC



LAMPE DE POCHE MINI-TAC

No. pièce	Lampe de poche - Lumens	Distance du faisceau (mètres)	Type de batterie
MT-100	100	44	AAA
MT-120	140	68	AA
MT-130	140	68	AA

MT-100



MT-120



MT-130 Col de cygne



- Technologie CREE® DEL – 50,000 heures + DEL
- Lampe de poche momentanée ou constante
- Faisceau de lampe de poche à mise au point nette
- Boîtier d'aluminium grade aéronautique 6061-T6
- Fini anodisé dur type 2
- Poignée antidérapante
- Étanche à l'eau
- Résistant aux coups & aux produits chimiques
- Alimenté par deux batteries AAA (incluses)



Mini



5/16" Série 300 Bande SS

Breeze #	Portée [mm]
Plaqué carbone Vis hex.	
3504	5.6 - 16 mm
3505	7.9 - 17.6 mm
3506	11 - 20 mm
3508	13 - 23 mm
Série 300 SS Vis hex.	
3706	11 - 20 mm
3708	13 - 23 mm

Liner



1/2" Série 300 Bande SS

Breeze #	Portée [mm]
Plaqué carbone Vis hex.	
9206H	11 - 20 mm
9210H	14 - 27 mm
Série 300 SS Vis hex.	
9406H	11 - 20 mm
9408H	13 - 23 mm
9410H	14 - 27 mm
9412H	17 - 32 mm
9416H	21 - 38 mm
9420H	21 - 44 mm
9424H	27 - 51 mm
9428H	33 - 57 mm
9440H	52 - 76 mm
9448H	65 - 89 mm
9452H	71 - 95 mm
9456H	78 - 102 mm
9460H	84 - 108 mm

Power-Seal®



1/2" Série 300 Bande SS

Breeze #	Portée [mm]
Plaqué carbone Vis hex.	
62006	11 - 20 mm
62008	13 - 23 mm
62010	14 - 27 mm
62012	17 - 32 mm
62016	21 - 38 mm
62020	21 - 44 mm
62024	27 - 51 mm
62028	33 - 57 mm
62032	40 - 64 mm
62036	52 - 76 mm
62040	46 - 70 mm
62044	59 - 83 mm
62048	65 - 89 mm
62052	71 - 95 mm
62056	78 - 102 mm
62060	84 - 108 mm
62064	48 - 127 mm
62072	91 - 114 mm
62080	64 - 140 mm
62088	79 - 152 mm
62096	92 - 165 mm
62104	105 - 178 mm

9/16" Série 300 Bande SS

Breeze #	Portée [mm]
Plaqué carbone Vis hex.	
410 SS	Vis hex.
64008	13 - 23 mm
64010	14 - 27 mm
64012	17 - 32 mm
64016	21 - 38 mm
64020	21 - 44 mm
64024	27 - 51 mm

Hi-Torque™



9/16" Série 300 Bande SS

Breeze #	Portée [mm]
Plaqué carbone Vis hex.	
410 SS	Vis hex.
HTM 250	45 - 67 mm
HTM 300	57 - 79 mm
HP 2	32 - 67 mm
HP 3	54 - 105 mm
HP 4	102 - 156 mm

Constant-Torque®



9/16" Série 300 Bande SS

Breeze #	Portée [mm]
Plaqué carbone Vis hex.	
CT 9424	27 - 51 mm
5/8" bande acier inoxydable	
CT 200	32 - 54 mm
CT 250	45 - 67 mm
CT 300	57 - 79 mm
CT 350	70 - 90 mm
CT 400	83 - 105 mm
CT 450	95 - 118 mm
CT 500	108 - 130 mm
CT 600	133 - 156 mm

Make-A-Clamp

9/16" Série 300 Bande SS
8 bandes 6" / 3 ajust. rapide / 1 raccord

Breeze #	Portée [mm]
Plaqué carbone Vis hex.	
4000	Variable

Boulon à T



3/4" Série 300 Bande SS

Breeze #	Portée [mm]
Boulon plaqué carbone	
TB 150	38.1 - 42.9 mm
TB 163	41.3 - 47.6 mm
TB 175	44.5 - 50.8 mm
TB 200	50.8 - 58.7 mm
TB 225	57.2 - 65.1 mm
TB 238	60.3 - 68.3 mm
TB 250	63.5 - 71.4 mm
TB 275	69.9 - 77.8 mm
TB 288	73.0 - 81.0 mm
TB 300	76.2 - 84.1 mm
TB 325	82.6 - 90.5 mm
TB 350	88.9 - 90.5 mm
TB 375	95.3 - 103.2 mm
TB 400	101.6 - 109.5 mm
TB 425	108.0 - 115.9 mm
TB 575	146.1 - 154.0 mm
TB 625	158.8 - 166.7 mm

Boulon à T avec ressort résistant



3/4" Série 300 Bande SS

Breeze #	Portée [mm]
Plaqué carbone Vis hex.	
B9224-0406	103.2 - 111.1 mm

Présentoirs

Breeze #	Description
6210	ASSORTIMENT
6200	ÉTAGÈRE VIDE

Bande V



3/4" ou 7/8" Série 300 Bande SS

Breeze #	Portée [mm]
Diamètre nominal chacun	
VT10288	73.152 mm
VT10321	81.534 mm
VT10350	88.9 mm
VT10382	97.028 mm
VT10388	98.552 mm
VT10406	103.124 mm
VT10413	104.902 mm
VT10419	106.426 mm
VT10425	107.95 mm
VT10450	114.3 mm
VT10450-A	114.3 mm
VT10461	117.094 mm
VT10469	119.126 mm
VT10475	120.65 mm
VT10475-A	120.65 mm
VT10481	122.17 mm
VT10491	124.714 mm
VT10494	125.476 mm
VT10510	129.54 mm
VT10525	133.35 mm
VT10530	135.15 mm
VT10565	143.51 mm
VT10581	147.574 mm

Bride de fixation pour injection de carburant



Bande plaquée de carbone

Breeze #	Portée [mm]
FI 4	10.0 - 13.0 mm
FI 5	12.5 - 15.5 mm
FI 6	13.5 - 16.5 mm

Le fusible caddy donne aux installateurs un assortiment de fusible complet pour les véhicules d'aujourd'hui *Design compact, facile à ranger*

Caractéristiques et avantages du Coffret à fusibles



- L'ensemble complet de fusibles fait en sorte que vous avez toujours les bons fusibles sous la main.
- Les tiroirs clairs vous permettent d'apercevoir rapidement le type de fusible dont vous avez besoin.
- Sa conception compacte facilite l'entreposage.
- Le loquet de sécurité et une poignée pratique garde les fusibles sécurisés et transportables.
- Des étiquettes pour les tiroirs procurent une identification rapide du contenu.

#FUSE-CADDY1

Avec poignée rabattable pratique et loquet de sécurité, ce coffret de 5 tiroirs contient 275 fusibles parmi les produits les plus populaires.

CDY10TRY-ATC
CDY10TRY-ATM
CDY10TRY-ATM-LP
CDY10TRY-MAX
CDY5TRY-FMX

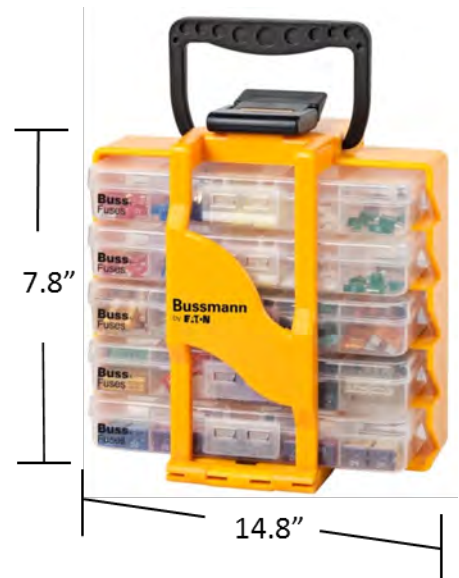

#FUSE-CADDY2

Avec poignée rabattable pratique et loquet de sécurité, ce coffret de 10 tiroirs contient 372 fusibles parmi les produits les plus populaires.

CDY10TRY-ATC
CDY10TRY-ATM
CDY10TRY-ATM-LP
CDY10TRY-FLNK2
CDY10TRY-FLNK1
CDY10TRY-MAX
CDY10TRY-MICRO
CDY5TRY-BMOUNT
CDY5TRY-FMX
CDY5TRY-SMOUNT





Assainisseurs d'air



GLACE NOIRE
U1P-10155



VANILLAROMA
U1P-10605



ACIER PUR
U1P-17152



PRÉSENTOIR EN BANDE -
VARIÉTÉ DE PARFUMS
UHS-10100



PRÉSENTOIR DE COMPTOIR EN PLASTIQUE
U1D-10100
144 Pièces
Parfums les plus populaires



X-tra Odorant



in a Can

*La même qualité de
parfums Little Trees®
dans un nouvel aérosol en
brouillard!*



VANILLAROMA
UAL-09005



ODEUR NOUVELLE
VOITURE
UAL-09089



GLACE NOIRE
U1P-10655



ODEUR NOUVELLE
VOITURE
U1P-10689



Pompe

*Parfums en bouteille
Little Trees® fraîcheur
pour la route!*



PIN ROYAL
U1P-15001-BC



BOULONS DE FIXATION POUR ÉTRIER DE FREIN CARLSON

UNE NOUVELLE LIGNE DE PRODUIT POUR LE MARCHÉ DES PIÈCES DE RECHANGE POUR L'AUTOMOBILE. DE LA MARQUE DANS VOUS AVEZ CONFIANCE POUR DES PIÈCES DE QUALITÉ.

Assortiment de boulons pour support d'étrier de frein #H9091					
H807 (4) Longueur: 1.26" Filet : M12x1.25 Hex: 17mm	H808 (4) Longueur: 1.58" Filet : M10x1.25 Hex: 14mm	H809 (4) Longueur: 1.52" Filet : M12x1.25 Hex: 17mm	H810 (4) Longueur: 2.33" Filet : M14x2.00 Hex: 21mm	H811 (4) Longueur: 2.08" Filet : M14x2.00 Hex: 21mm	H812 (4) Longueur: 1.83" Filet : M14x2.00 Hex: 21mm
H800 (4) Longueur: 1.79" Filet : M12x1.25 Hex: 18mm	H801 (4) Longueur: 1.90" Filet : M14x2.00 Hex: 18mm	H802 (4) Longueur: 1.01" Filet : M10x1.25 Hex: 14mm	H803 (4) Longueur: 1.58" Filet : M12x1.25 Hex: 17mm	H804 (4) Longueur: 2.04" Filet : M14x2.00 Hex: 18mm	H805 (4) Longueur: 2.16" Filet : M16x2.00 Hex: 21mm

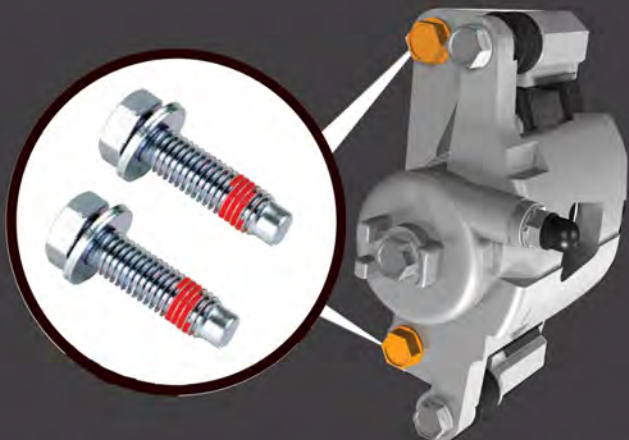

Assortiment de boulons pour support d'étrier de frein #H9092					
H819 (4) Longueur: 2.12" Filet : M14x2.00 Hex: 18mm	H820 (4) Longueur: 2.16" Filet : M14x2.00 Hex: 15mm	H821 (4) Longueur: 1.73" Filet : M12x1.25 Hex: 17mm	H822 (4) Longueur: 1.86" Filet : M14x2.00 Hex: 19mm	H823 (4) Longueur: 1.64" Filet : M12x1.75 Hex: 15mm	H824 (4) Longueur: 1.87" Filet : M14x1.50 Hex: 18mm
H806 (4) Longueur: 2.26" Filet : M12x1.75 Hex: 18mm	H813 (4) Longueur: 1.78" Filet : M12x1.75 Hex: 15mm	H814 (4) Longueur: 2.29" Filet : M16x1.50 Hex: 21mm	H816 (4) Longueur: 1.91" Filet : M12x1.75 Hex: 15mm	H817 (4) Longueur: 2.07" Filet : M14x1.50 Hex: 21mm	H818 (4) Longueur: 2.48" Filet : M14x2.00 Hex: 21mm



HEMIMINI™

114301

Autonomie de 4 heures à 1000 lumens
Autonomie de 8 heures à 500 lumens

- Faisceau large & parfaitement circulaire, sans ombres ni points chauds
- Batterie intelligente au Lithium-Ion 4400mAh, rechargeable en 3.5 hrs, indépendamment de l'état
- De qualité aéronautique
- Châssis en aluminium
- Crochet pivotant 180°
- Chargeur USB Mini (100-240V)
- Chargeur 12V DC et aimant en options
- Pièces remplaçables en quelques minutes



HEMIPLUS™

114303

820 Lumens

- Temps de fonctionnement sans cordon de 8 heures
- Technologie Uni-BeamMC brevetée : faisceau parfait de 70°
- Pile aux ions de lithium de 8 800 mAh se rechargeant en 4 heures – chargez la en tout temps
- Châssis en aluminium, prise antiglissante et bouton marche/arrêt encastré
- Chargeur 12 V et aimant en option
- Toutes les pièces sont remplaçables par l'utilisateur en quelques minutes



CLIPSTRIP™ CAMO

111116

140 Lumens

- Lampe de poche puissante
- Technologie de DEL en groupement en bande
- Pince magnétique pivotante
- 3 piles AAA incluses



CLIPSTRIP™

111112

140 Lumens

- Lampe de poche puissante
- Technologie de DEL en groupement en bande
- Pince magnétique pivotante
- 3 piles AAA incluses



33 LED PIVOT CAMO

24_460

160 Lumens

- 28 DEL en avant | 5 DEL en dessus
- Crochet pivotant 360°
- Base magnétique pivotant et aimant à l'arrière
- 3 piles AA incluses



33 LED PIVOT

24_458

160 Lumens

- 28 DEL en avant | 5 DEL en dessus
- Crochet pivotant 360°
- Base magnétique pivotant
- 3 piles AA incluses



PIVOT™
111114

240 Lumens

- Technologie DEL bande matrice
- 5 DEL en haut
- Crochet pivotant & rabattable
- Base et dos magnétique
- 3 piles AAA incluses



CLIPSTRIP™ AQUA
111113

180 Lumens

- Imperméable – cote IP66
- Technologie de DEL en groupement en bande
- Pile aux ions de lithium 2200 mAh rechargeable
- Aimant et pince à ceinture inclus



INCANDESCENTE
101307/101315

- Poignée avec prise mise à la terre
- Disjoncteur de 13 AMP

101307 – Câble SJOW 16/3 de 23 pi | 7 m

101315 – Câble SJOW 16/3 de 50 pi | 15,3 m



INCANDESCENTE

100307/100310/100315

- Poignée avec prise mise à la terre

100307

Câble SJTW 16/3 de 23 pi | 7 m

100310

Câble SJTW 16/3 de 32 pi | 10 m

100315

Câble SJTW 16/3 de 50 pi | 15,3 m



TROIS PRISES CHROME
222308

DÉVIDOIR À CORDON EN ACIER À MOTIF DIAMANT

- Trois prises
- Disjoncteur de 13 AMP
- Câble SJTW 14/3 de 30 pi | 9,2 m avec butée réglable



TROIS PRISES ROBUSTE
222315

- Trois prises
- Disjoncteur de 15 AMP
- Câble SJTW 12/3 de 50 pi | 15,3 cm



HEMITECH™ ONE
223112
620 Lumens

- Technologie Uni-BeamMC brevetée : faisceau parfait de 84°
- DEL en groupement unique haute performance
- Châssis en aluminium, prise antiglissante et bouton marche/arrêt encastré



HEMITECH™ ONE Options à cordon
123107

25 pi | 7.6 m Câble SJTOW 18/2 haut de gamme

- Crochet coulissant et aimant en option
- Dévidoir de cordon 40 pi | 12,2 m, câble caoutchouc
- SJOW 18/2 haut de gamme avec butée réglable
- Protecteur de lentille remplaçable par l'utilisateur



SUPER SEAL™

946KIT

AGENT ANTIFUITE PRO A/C

- Scelle et prévient les fuites de façon permanente
- Scelle les fuites dans les évaporateurs, condensateurs, accumulateurs, joints
- toriques, joints statiques, conduites en métal et boyaux en caoutchouc
- Compatible avec toutes les huiles et tous les agents réfrigérants
- Tuyau inclus



HUILE PAO 68 + COLORANT UV

51110/51111

- Huile synthétique universelle, multigrade, de haute qualité
- Améliore l'efficacité avec une tire plus rapide et une température réduite aux événements
- Élimine le besoin d'avoir différents grades et viscosités de lubrifiants A/C
- Plein initial ou remplissage

51110 – 34 oz | 1 L

51111 – 34 oz | 1 L + colorant UV

SEEKERmax™

87DCPLUS

- Lampe à DEL UV ultra puissante
- Faisceau constant, stroboscopique ou à focus
- Pile aux ions de lithium 2200 mAh rechargeable
- Boîtier robuste en aluminium
- Offerte en différentes puissances



TROUSSE PRO COMPACT

9928KIT

- 2 x cartouche de colorant A/C à 14 injections, et autocollants de service
- Nettoyant à colorant et dispositif anti-goutte
- Lunettes d'intensification UV et étui
- Tuyau et raccords
- Avec lampe à DEL UV SEEKERmax^{MC}



900012B – COLORANT A/C

909012B – COLORANT MULTI-USAGE

990012B – COLORANT POUR RADIATEUR

12 x ¼ oz | 7.5 ml



900008 – COLORANT A/C

909008 – COLORANT MULTI-USAGE

990008 – COLORANT POUR RADIATEUR

8 oz | 240 ml



Brakleen® Original
75089 aérosol 539 g
75090 bouteille 3.785 L
75091seau de 19 L



Brakleen® Formule
sans chlore
75088 aérosol 397 g
75086 seu de 19 L



Brakleen® Formule
sans chlore avec la
technologie Power
Jet™
75050 aérosol 397 g
75055 seu de 19 L



Brakleen® À séchage
rapide sans chlore
75391 seu de 19 L



Disque de frein silen-
cieux
75016 bouteille
de 118 mL
75017 aérosol 255 g



Graisse synthétique
pour freins et étriers
75353 pot de 340 g
avec brosse
75359 bouteille avec
capuchon-brosse
de 227 g



Graisse pour système
de freins en céramique
Silaramic®
75363 Pot de 255 g
avec brosse



White Lithium Grease
14200 284 g aerosol



Lubrifiant universel
Power Lube
75005 aérosol 312 g
75007 bouteille de
3.785 L
75009 19 L pail



Solvant pénétrant-
Knock'er Loose™
73020 aérosol 369 g



Lubrifiant au silicone
haute tenue
75074 aérosol 213 g



Super pénétrant
Freeze-Off®
75222 326 g aérosol



Super pénétrant
Screwloose™
75330 aérosol 312 g



Lubrifiant sec à base
de graphite
75101 aérosol 320 g



SP-350™
Corrosion Inhibitor
73262 312 g aerosol
03266 19 L pail



Anti-grippant et lubrifiant à base de cuivre
72095 aérosol 340 g
72901 bouteille de 227 g



1Tank Power
Renew®
Formule pour moteurs
à essence
75815 bouteille de
444 mL



1Tank Power Renew®
Formule diesel utilité
75816 bouteille de
444 mL



1Tank Power Renew®
Formule diesel HD
75832 bouteille de 946 mL



Traitement de circuit
complet de carburant
Guaranteed To Pass®
75060-6 bouteille de 355 mL



Nettoyant pour
carburateur et
injecteur de carburant
75061 bouteille de 355 mL



Suralimentation d'oc-
tane Super Turbo™
75063 bouteille de
355 mL



Stabilisateur de
carburant
75380 bouteille de
237 mL



PhaseGuard4®
traitement pour
carburant à l'éthanol
75141 bouteille de 237 mL
75142 bouteille de 474 mL



FiberLock™
Réparation des joints
de culasse et des blocs
75224 bouteille de
946 mL



Additif pour huile d'en-
grenages à glissement
limité Posi-Trac™
742508 tube de 207 mL



Traitement d'huile
Valve-Kleen™
75331 bouteille de 237 mL



Nettoyant pour débit-
mètre d'air massique
SensorKleen™
75110 aérosol 312 g



Dégraissant moteur
75025 aérosol 425 g



Clean-R-Carb®
75081 aérosol 454 g



Gasket Kleen™
75021 aérosol 340 g



Nettoyant pour bat-
terie avec indicateur
d'acidité
75097 aérosol 312 g



Nettoyant QD™
électronique
75012 aérosol 128 g
75102 aérosol 312 g



Nettoyant pour pièces
électriques Lectra-Motive™
75018 aérosol 539 g aérosol



Dégraissant
Pro-Strength
QC-82™
75482 aérosol 425 g



Nettoyant pour vitres
14100 aérosol 510 g



Nettoyant et produit
de polissage pour
acier inoxydable
74424 aérosol 510 g



Nettoyant pour les mains aux
agrumes avec poudre de ponce
Mechanix Orange®
74090 bouteille de 473 mL
74091 bouteille de 3.785 L



Nettoyant pour cuir
et vinyle Tannery®
74171 aérosol 283 g



Conditionneur et nettoyant
d'injecteur de carburant diesel
75202 bouteille de 888 mL
75203 bouteille de 3.785 L



Conditionneur de carburant
diesel avec antigel
75212 bouteille de 888 mL
75213 bouteille de 3.785 L



L'antigel pour diesel
75221 bouteille de 355 mL



Aide gel diesel d'urgence
Quick Flow™
75911 bouteille 888 mL



Décapant saleté et
cambouis Bio-Con™
75225 bouteille de 355 mL



Antigel pour freins à
air et conditionneur
75532 bouteille de 946 mL
75228 bouteille de 3.785 L



Graisse diélectrique
pour techniciens
75106 aérosol 94 g



Liquide de démarrage
avec agent lubrifiant
Jump Start®
75671 aérosol 312 g



Huile à bruser
Engine Stop™
75027 aérosol 369 g



Zinc Mate™
75054 aérosol 369 g



Revêtement anticorro-
sion caoutchoutés
75034 aérosol 450 g



Spray dégivrant pour
pare-brise Ice-Off™
75346 aérosol 340 g



Insecticide pour
freins et guêpes
Bug Blast™
72010 aérosol 397 g

Tuyaux souples d'échappement et accessoires pour garage Dayco



Tuyau souple Flare-Vent® DAYCO®

Conçu pour connecter le tuyau d'échappement d'un véhicule à un système d'échappement central ou un évent de porte de garage, le tuyau souple Flare-Vent® Dayco® présente une conception de type accordéon pour plus de flexibilité et une extrémité évasée pour connecter une longueur à une autre. Aucun connecteur séparé n'est nécessaire.

Tuyau souple Super-Vent® DAYCO®

Conçu pour les systèmes d'échappement au plafond, où un rayon de courbure serrée est nécessaire, le tuyau souple Super-Vent® Dayco® présente une conception de type accordéon qui lui permet d'effectuer des virages avec un petit rayon de courbure. Il est disponible en 4" ou 5" de diamètre intérieur (D.I.).



Adaptateurs de tuyaux d'échappement arrière DAYCO®

Conçu pour s'adapter entre les tuyaux d'échappement arrière d'une automobile ou d'un camion ou d'une cheminée de camion diesel et le tuyau d'échappement du garage. Construit pour résister à la haute température des tuyaux d'échappement arrière des véhicules d'aujourd'hui. Une variété de formes et de grandeurs des adaptateurs de tuyaux d'échappement arrière Dayco® sont disponibles afin de correspondre exactement à pratiquement toutes les applications possibles. Les adaptateurs présentent une conception universelle qui correspond aux connecteurs appropriés.

Adaptateur universel en forme de cloche DAYCO®

Disponible pour utilisation avec un tuyau souple 2 1/2" et 3 1/2" ainsi qu'avec un tuyau souple de 2" et 3". Se visse sur un tuyau souple de 2" ou dans un 3".



Adaptateur universel ovale DAYCO®

Pour utilisation sur un tuyau d'échappement arrière double et ovale. Se visse sur un tuyau souple 3" ou dans un 4".

Adaptateur universel DAYCO® pour camion porteur

Pour utilisation avec un adaptateur de tuyau d'échappement arrière de camions. Le filetage s'adapte sur un tuyau souple 3 1/2" ou dans un 4".



Connecteurs Y DAYCO®

Conçu pour le regroupement de deux tuyaux souples en un seul habituellement utilisé avec des véhicules à échappement doubles. Disponible pour un tuyau souple de 2", 2 1/2", 3" et 4".

Raccords DAYCO® pour l'orifice d'une porte de garage

Conçu pour les portes de station-service et de garage. Disponible pour utilisation avec un tuyau souple de 2 1/2", 3" et 4".



Connecteurs bout à bout DAYCO®

Conçu pour joindre différentes longueurs de tuyaux flexibles d'échappement. Disponible pour utilisation avec un tuyau souple de 2", 2 1/2", 3" et 4".

Tuyau souple de remplacement Dayco



Tuyau souple moulé du radiateur de chauffage DAYCO® petit D.I.

Le tuyau souple moulé petit D.I. pour radiateur de chauffage DAYCO® est conçu pour remplacer le tuyau souple OEM du liquide de refroidissement dans les cas où des tuyaux souples moulés de petit diamètre intérieur est requis (1 "DI ou moins). La configuration de moulage élimine la nécessité de multiples connexions de tuyaux et de brides de serrage lorsqu'il est ajouté à la ligne de tuyau souple moulé pour radiateur de chauffage Dayco.

Tuyau souple DAYCO® pour ligne de carburant

Conçu pour une utilisation sur tous les types de moteurs à essence à carburateur, le tuyau souple Dayco pour ligne de carburant offre une excellente résistance à l'huile, à l'essence, à la graisse, et à la météo. Le tuyau souple est construit avec un recouvrement de néoprène et un tube de nitrile pour une utilisation avec de l'essence au plomb et sans plomb et du carburant diesel.



Tuyau souple DAYCO® pour injection à carburant

Conçu pour résister en toute sécurité et efficacement aux pressions les plus élevées, la température, les problèmes de produits chimiques inhérents dans les moteurs à injection d'aujourd'hui qui fonctionnent à haute température. Le tuyau souple Dayco pour injection à carburant est construit en fluoro-élastomère résistant, à une faible pénétration, un tube interne pour essence-alcool et carburant diesel qui procure une résistance exceptionnelle aux carburants mélangés à l'alcool qui affaiblissent le tuyau d'injection de carburant normal.



TUYAUTERIE POUR LAVE-GLACE/TUBE À VIDE DAYCO®

Conçu pour remplacer la tuyauterie usée du lave-glace ainsi que certaines applications générales pour tube à vide dans l'automobile tel que les phares escamotables, capteurs, etc., la tuyauterie pour lave-glace/tube à vide Dayco a une cote de température de -40°F (-40°C) à +212°F (+100°C). Il se caractérise une construction de caoutchouc EPDM qui résiste à une exposition normale à l'huile, la graisse et la détérioration par la chaleur et reste flexible à de basses températures.



Tuyau souple DAYPERM™ DE DAYCO®

Ce tuyau souple en caoutchouc multicouche à faible pénétration est recommandé pour un carburant liquide ou une composante porteuse de vapeur pour une pression de faible à moyenne (50 psi ou moins, ne pas utiliser pour l'injection de carburant). La tuyauterie Dayperm de Dayco est idéale pour l'automobile, la pelouse et le jardin, hors route et petits camions industriels et les applications pour flottes de camions.



TUYAU SOUPLE II DAYPERM™ DE DAYCO®

Ce tuyau souple II DAYPERM™ de DAYCO en caoutchouc multicouche à faible pénétration est recommandé pour les applications de carburations sur les petits moteurs et plus ancien véhicules à carburateurs utilisant des carburants liquides. Ce tuyau souple rencontre toutes les normes SAE J30R14T2 et est conforme à CARB et EPA. Ce tuyau souple II Dayperm™ est compatible avec le carburant au plomb, le sans plomb et l'essence-alcool ainsi que le carburant biodiesel et le carburant à l'éthanol.



TUYAU SOUPLE DE SILICONE POUR RADIATEUR DE CHAUFFAGE GOLD LABEL® DE DAYCO®

Le tuyau souple de silicone pour radiateur de chauffage Gold Label de Dayco, est conçu pour une durée de vie plus longue pour des applications plus robustes. Il est fabriqué avec un composé de silicium spécial et renforcé par une couche de fil de polyester tressé. Ce tuyau souple de norme SAE 20R3, de classe A est très résistant aux effets de détérioration par l'huile, l'ozone, les liquides de refroidissement et les additifs pour liquide de refroidissement. En plus d'être extrêmement flexible, ce tuyau souple de silicone à une cote de température plus élevée, à savoir -40°F (-40°C) à +350°F (+175°C), et la plus longue durée de vie de n'importe quel produit de tuyau souple pour radiateur de chauffage Dayco.



Description	# pièce	DI	Longueur	Utilisez avec											
Tuyau souple Flare-Vent® de DAYCO®	63520	2"	11'		Tuyau souple pour ligne de carburant DAYCO® (suite)	80072	3/16"	2'	Double coque						
	63525	2 1/2"	11'			80073	1/4"	2'	Double coque						
	63530	3"	11'			80074	5/16"	2'	Double coque						
	63535	3 1/2"	11'			80075	3/8"	2'	Double coque						
	63540	4"	11'			80076	7/16"	2'	Double coque						
							93036	1/2"	25'	Boîte					
Tuyau souple Super-Vent® de DAYCO®	63640	4"	20'		93037	5/8"	25'	Boîte							
	63650	5"	12'		93038	3/4"	25'	Boîte							
	Adaptateur de tuyau d'échappement arrière DAYCO®	64025			1 1/2" D.E. à 2" D.E.	Tuyau souple injection à carburant DAYCO®	80078	1/4"	2'	Double coque					
		64030			2" D.E. à 2 1/2" D.E.		80079	5/16"	2'	Double coque					
		64035			2 1/2" D.E. à 3" D.E.		80080	3/8"	2'	Double coque					
					80083		1/4"	10'	Boîte						
Adaptateur universel en forme de cloche DAYCO®	64125			2 1/2" D.E. à 3 1/2" D.E.	80084		5/16"	10'	Boîte						
	64130			2" D.E. à 3" D.E.	80085		3/8"	10'	Boîte						
					80088		1/4"	25'	Bobine						
Adaptateur universel ovale DAYCO®	64048			3" D.E. à 4" D.E.	80089		5/16"	25'	Bobine						
					80090		3/8"	25'	Bobine						
Adaptateur universel pour camion porteur DAYCO®	64140			Tuyau souple 4"	80091		1/4"	250'	Dévidoir						
					80092		5/16"	250'	Dévidoir						
Connecteurs Y DAYCO®	64220			tuyau souple 2"	80093		3/8"	250'	Dévidoir						
	64225			tuyau souple 2 1/2"	Tuyauterie pour lave-glace/tube à vide DAYCO®		80204	1/4"	50'	Bobine					
	64230			tuyau souple 3"			80205	7/64"	50'	Bobine					
	64240			tuyau souple 4"			80206	5/32"	50'	Bobine					
							80207	7/32"	50'	Bobine					
				80208		9/32"	50'	Bobine							
Raccords pour porte de garage DAYCO®	64425			tuyau souple 2 1/2"		80209	7/64"	6'	Double coque						
	64430			tuyau souple 3"		80210	5/32"	6'	Double coque						
	64440			tuyau souple 4"		80211	7/32"	6'	Double coque						
						80216	5/32"	250'	Dévidoir						
						80217	7/32"	250'	Dévidoir						
Connecteurs bout à bout DAYCO®	64520			tuyau souple 2"	Tuyau souple DAYPERM™ de DAYCO®	80142	1/4"	2'	Double coque						
	64525			tuyau souple 2 1/2"		80143	1/4"	25'	Bobine						
	64530			tuyau souple 3"		80144	1/4"	50'	Boîte						
	64540			tuyau souple 4"		80145	1/4"	250'	Dévidoir						
	64640			tuyau souple 4"		80146	5/16"	2'	Double coque						
	64650			tuyau souple 5"		80147	5/16"	25'	Bobine						
						80148	5/16"	50'	Boîte						
						80149	5/16"	250'	Dévidoir						
						80150	3/8"	2'	Double coque						
				80151		3/8"	25'	Bobine							
Description	# pièce	DI	Longueur	Emballage	Tuyau souple II DAYPERM™ de DAYCO®	80152	3/8"	50'	Boîte						
						80153	3/8"	250'	Dévidoir						
						80520	1/4"	2'	Double coque						
						80521	1/4"	25'	Bobine						
						80522	1/4"	250'	Dévidoir						
						80523	5/16"	2'	Double coque						
						80524	5/16"	25'	Bobine						
						80525	5/16"	250'	Dévidoir						
						80526	3/8"	2'	Double coque						
						80527	3/8"	25'	Bobine						
						80528	3/8"	250'	Dévidoir						
						Tuyau souple pour ligne de carburant DAYCO®	# pièce	DI	Longueur	Emballage	Tuyau souple de silicone pour radiateur de chauffage DAYCO® GOLD LABEL®	80241GL	5/8"	25'	Boîte en carton
												80242GL	3/4"	25'	Boîte en carton
												80243GL	1/2"	25'	Boîte en carton
												80244GL	1"	25'	Boîte en carton
												80245GL	3/8"	25'	Boîte en carton
80251GL	5/8"	50'	Boîte en carton												
80252GL	3/4"	50'	Boîte en carton												
80253GL	1/2"	25'	Boîte en carton												
80254GL	1"	50'	Boîte en carton												
80255GL	3/8"	25'	Boîte en carton												



RACCORDS DE DRAINAGE EN T POUR RADIATEUR

	5/8	3/4	1/2
BOÎTE DE 25	47121	47120	47122
EMBALLAGE INDIVIDUEL	47152	47153	47151



TROUSSE DE CONVERSION D'ÉTRANGLEUR

55104
Longueur du câble : 274 cm (108 po)
Comprend 2 supports



TROUSSE DE CONVERSION D'ÉTRANGLEUR

55101
Longueur du câble : 156 cm (61,5 po)
Comprend 1 support



ENSEMBLE DE BANDE MÉTALLIQUE À USAGE UNIVERSEL, 244 CM (96 PO) QUINCAILLERIE INCLUSE

55102



ENSEMBLE DE BANDE MÉTALLIQUE À USAGE UNIVERSEL 1,5 M (5 PI)

03120



TROUSSE DE FIXATION POUR PLAQUE D'IMMATRICULATION

49258



COUVRE-PLAQUE D'IMMATRICULATION UNIVERSEL

68146



ENSEMBLE DE PRISE ALLUME-CIGARE POUR TABLEAU DE BORD

56415



ENSEMBLE D'ALLUME-CIGARE À BOUTON COURT

56456



ENSEMBLE D'ALLUME-CIGARE À BOUTON LONG

56441



ENSEMBLE D'ALLUME-CIGARE ÉCLAIRÉ

56417



ALLUME-CIGARE ÉJECTABLE

56442



ENSEMBLE D'ALLUME-CIGARE À BOUTON COURT

56411



PRISE ALLUME-CIGARE AVEC CONNEXION 12 VOLTS

56480



PRISE ALLUME-CIGARE AVEC CORDON DE 20 CM (8 PO)

56485

Outils de travail BESTBUY



BB711221 Embouts de tournevis Robertson emballage de 10

BB2558228 Couteau tout usage à lame rétractable économique rouge

BB38325 Ruban à mesurer métrique 25' x 1"

BB721386 Ensemble 18 pièces Pro d'embouts de tournevis

Commander aujourd'hui!

REMORQUES & REMORQUAGE



CROCHET D'ATTELAGE COMBINÉ
11716
2"



SUPPORT DE MONTAGE
11610
7¹/₂" x 5"



BOULE POUR REMORQUE
11151 17/8 x 3/4 Filetage extérieur, emballé
11153 2 x 1 Filetage extérieur
11155 25/16 x 11/4 Filetage extérieur



BARRE DE TIRE
11579
5000lb



BARRE DE TIRE
11601 Abaissement 2"
11603 Abaissement 6"



BARRE DE TIRE TRIPLE
11607



CALE DE ROUE
11986 8 x 6 x 10
11985 10⁵/₈ x 7 x 4¹/₂



CALE DE ROUE- PLASTIQUE
11988



VÉRIN À BATEAU SUR ROUE PIVOTANT
11466
1200 lb, 10" d'élévation



VÉRIN UTILITAIRE –
Manivelle sur le dessus
11469
5000lb, 15"



VÉRIN UTILITAIRE –
Manivelle latérale
11472
5000lb, 15" d'élévation



VÉRIN SUR TUBE –
Manivelle sur le dessus
11535
5000 lb, 15" d'élévation



VÉRIN UTILITAIRE –
Manivelle sur le dessus
11468
5000lb, 10" d'élévation



MAIN D'ACCOUPEMENT
11156 1⁷/₈ x 2
11157 1⁷/₈ x 2¹/₂
11159 2 x 2¹/₂

ASSORTIMENTS



ASSORTIMENT JOINTS
TORIQUES S.A.E.
00150



ASSORTIMENT BOUCHONS
GRAISSEURS S.A.E.
00112

ASSORTIMENT - FUSIBLES
AUTOMOBILE
10110

LUBRIFICATION



PISTOLET GRAISSEUR-À LEVIER-
ROBUSTE
11082C



POMPE À LEVIER POUR BARIL
11092A



PISTOLET GRAISSEUR ROBUSTE-À
LEVIER
11085A



POMPE ROTATIVE POUR BARIL
11094A



PISTOLET GRAISSEUR
PROFESSIONNEL
11066



ÉGOUTTOIR POUR LIQUIDES
USÉS 68L
11802



POMPE À DIAPHRAGME POUR
CARBURANTS
11800



PISTOLET GRAISSEUR
11084A - avec tuyau
11087A



POMPE PORTABLE POUR
LIQUIDES
11097

ENTONNOIRS

ENTONNOIR AVEC FILTRE
13003 3" Diamètre
13005 5" Diamètre
13009 9" Diamètre



**PLATEAU DE VIDANGE
REFERMABLE**
14026
10L



**ENTONNOIR AVEC FILTRE
POUR AUTOMOBILE**
13008
8" Diamètre



CONTENANT GRADUÉ
14045
4.5L



ENTONNOIR ANTIÉCLABOUSSURES
13015 5" Diamètre
13019 9" Diamètre



CONTENANT GRADUÉ
14045X
4.5L avec couvercle
amovible



ENTONNOIR PLIABLE MOYEN
15009



**ENTONNOIR ÉCOULEMENT
FACILE**
13007



**ENTONNOIR PLIABLE
GRAND**
15014

ARRIMAGE



ATTACHE À ROCHET 1 X 15 - VRAC
11183B



ATTACHE À ROCHET ROBUSTE 2 X 27 - VRAC
11190B

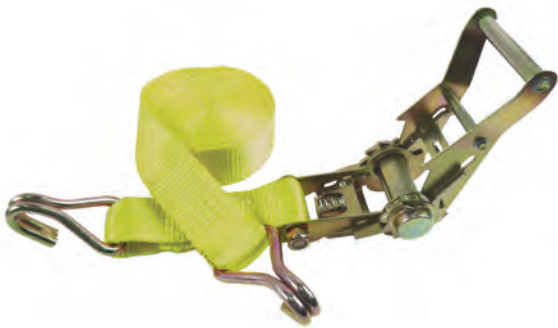

ATTACHE À ROCHET 1^{1/2} X 15 - VRAC
11186B

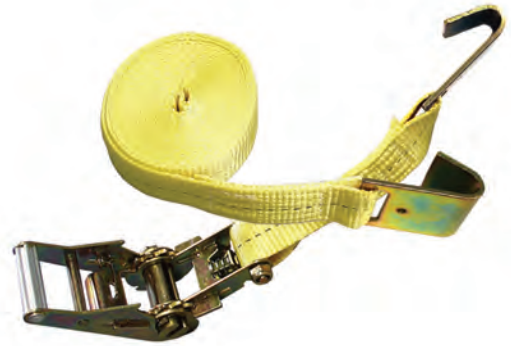

SANGLE À CLIQUET CROCHET PLAT
VRAC
12354B - 2"x25'
12353B - 2"x20'



ATTACHE À ROCHET ROBUSTE 1 X 15 - VRAC
11189B

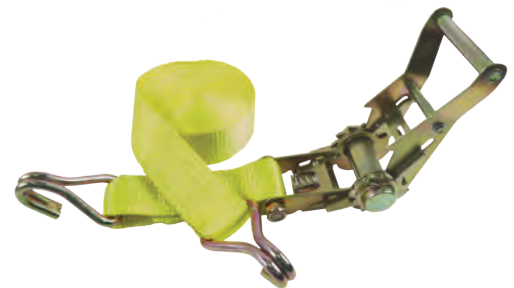

ATTACHE À ROCHET 2 X 30'
12343B Crochet en J 10,000lbs vrac
12344B Crochet plat 10,000lbs vrac

DEL CHANTIER



LAMPE DE CHANTIER DEL AVEC POIGNÉE
55052
15W
900 lumens



LAMPE DE CHANTIER DEL RECHARGEABLE
55053
Base magnétique
15W
900 Lumens



LAMPE DE CHANTIER DEL AVEC BASE MAGNÉTIQUE & CROCHET
55081
24SMD
120 Lumens



LAMPE DE CHANTIER DEL JUMENTAUX AVEC TRÉPIED
55055
36W
2400 Lumens



LAMPE DE CHANTIER DEL PROJECTEUR TÊTE JUMENTAUX AVEC TRÉPIED
55056
60W
4000 Lumens

ROULETTES



ROULETTES FIXES
31050 - 5"
31060 - 6"
31080 - 8"



ROULETTES PIVOTANTES
32050 - 5"
32060 - 6"
32080 - 8"



ROULETTES PIVOTANTES-BRAKE
33050 - 5"
33060 - 6"
33080 - 8"

VERROUS POUR ROUES



VERROUS POUR ROUES - POIDS MOYEN
65088



VERROUS POUR ROUES - ROBUSTE
65089



VERROUS POUR ROUES - HYPER ROBUSTE
65090



PROTÈGE-AILE PROFESSIONNEL POUR MÉCANICIENS

Standard
FC1

- Matériau de vinyle expansé
- Épaisseur calibre 110
- Fente pour outils cousue pleine longueur
- Grandeur : 34" X 26"



HYDROMÈTRE À BATTERIE SP101



VÉRIFICATEUR D'ANTIGEL SP102



*Les gens, la formation et
la technologie au rendez-vous*



La Formation BEST offre une formation en ligne pour le marché des pièces de rechange. Les participants ont un accès instantané à des centaines d'heures de formation, incluant une programmation complémentaire de technique automobile et d'affaire. Les sessions de formation sont présentées sous forme vidéo d'une durée de deux heures. Du matériel de formation supplémentaire est inclus dans toutes les sessions, incluant le guide d'apprentissage de l'étudiant ainsi que des examens qui complètent l'apprentissage.

Les étudiants ont accès à des centaines de modules de formation, selon un horaire qui convient à leurs besoins. Les programmes peuvent-être suivis n'importe quand au travail, à la maison ou tout autre endroit où l'étudiant désire apprendre.

OÙ ET QUAND VOUS LE VOULEZ!

La formation BEST inclus:

- L'accès en ligne à plus de 300 vidéos animées de modules de formation de deux heures en anglais et français
- Modules de formation incluant les guides d'apprentissage de l'étudiant
- Tests de contrôle
- Certificat de reconnaissance
- Tests d'évaluation CARSability

POUR PLUS D'INFORMATIONS DEMANDER À VOTRE GROSSISTE !



AM80S HORN O.E.M. Replacement Horn

- Le DB 125 puissant de bruit qui vous assure sera entendu au-dessus de tout le bruit du trafic !
- Finition anticorrosion, klaxon universel qui répond à des caractéristiques de SAE et d'O.E.M pour un large éventail de voitures, de camions et de motos.
- Kit d'installation rapide et facile inclus.

72002 - Note élevée

72012 - Basse note



AM80S HORN FREEWAY BLASTER Extra fort O.E.M. Replacement Horn

- DB extrêmement puissant 130 de bruit! 2 fois plus bruyantes comme klaxon standard d'O.E.M !!
- Finition anticorrosion, klaxon universel qui répond à des caractéristiques de SAE et d'O.E.M pour un large éventail de voitures, de camions et de motos.
- Kit d'installation rapide et facile inclus.

72102 - Note élevée | 72112 - Basse note



HK 9 DISC HORN O.E.M. Replacement Disc Horn

- Le DB très puissant de la haute fréquence 130 de bruit qui vous assure sera entendu au-dessus du bruit environnant !
- Longévité élevée, eau et klaxon anticorrosion de logement en acier
- Klaxon universel qui répond à des caractéristiques de SAE et d'O.E.M pour un large éventail de voitures, de camions et de motos.
- Kit d'installation rapide et facile inclus

40310 - Note élevée | 40365 - Basse note



Produits d'entretien d'automobiles

Caractéristiques du LIQUIDE DE FREIN:

- Catégorie dot 3
- Disponible dans des formats de 350ml (No. de pièce DOT3-350), 500ml (No. de pièce DOT3-500), 1L (No. de pièce DOT3-1L), 3,78L (No. de pièce DOT3-4L) et 18,9L (No. de pièce DOT3-19L)
- Utilisation recommandée pour tous les freins à tambour de type hydraulique, freins à disque et embrayages hydrauliques exigeant des liquides dot 3
- Peut être mélangé avec les liquides de freins normaux
- Permet un débit excellent au froid, assurant une capacité de freinage supérieure
- Conforme au CMVSS 116



Vulsay Industries Ltd.

35 Regan Rd., Brampton, Ontario, Canada L7A 1B2
Demandes générales (905) 495-5109 www.vulsay.com

Réparation du conduit de fluide
 FREIN – CARBURANT – TRANSFERT – AC – LIQUIDE DE REFROIDISSEMENT

**Garnitures de frein approuvées par le
 Ministère des Transports (paroi .028)**

Cuivre-nickel (90/10)

★★★★★
 Double trempé afin d'assouplir le tubage pour un plissage et un torchage faciles.
 Utilisé comme équipement original par Volvo et Mercedes.
 Satisfait et surpasse les spécifications OE (Paroi .028) visant le tubage de la garniture de frein.
 SAE-1650 • SAE-1407 • FMV • BS2871 • G
 SS-106 • ASTM-254 • DIN74234 M123M • MS1806

Garantie pour la vie
 Protection contre les défaillances causées par la corrosion



Acier inoxydable (304) ★★★★★ A l'arrivée de 2014

Double trempé afin d'assouplir le tubage pour un plissage et un torchage faciles.
 Idéal pour les fabrications sur mesure, les voitures classiques et plus.
 Satisfait et surpasse les spécifications OE (Paroi .028) visant le tubage de la garniture de frein.



Flourure poly vinyle ★★★★★

Double trempé afin d'assouplir le tubage pour un plissage et un torchage faciles.
 Double trempé afin d'assouplir le tubage pour un plissage et un torchage faciles.
 Satisfait et surpasse les spécifications OE (Paroi .028) visant le tubage de la garniture de frein.
 SAE-J527 • ASTM254 • GM123M • MS1806

Essai au brouillard salin
 de 3000 heures



Argent-zinc ★★

Double trempé afin d'assouplir le tubage pour un plissage et un torchage faciles. Satisfait et surpasse les spécifications OE (Paroi .028) visant le tubage de la garniture de frein. SAE-J527 • GM123M • MS-1806

Essai au brouillard salin de 200 heures



FLOURURE POLY VINYLE (PVF)

GALVANISÉ EN ARGENT-ZINC

CUIVRE-NICKEL

ROULEAUX



Tubage en cuivre

* (N'utiliser pas pour les installations de frein ou les applications au propane)

Roulea										
Taille	1/8"	3/16"	1/4"	5/16"	3/8"	7/16"	1/2"	5/8"	3/4"	
Longueur	N° pièce	N° pièce	N° pièce	N° pièce	N° pièce	N° pièce	N° pièce	N° pièce	N° pièce	
25'	CT2	CT3	CT4	CT5	CT6	CT7	CT8	CT10	CT12	

Conduites de carburant en Acier et Nylon



Conduites de carburant pour moteur Diesel Duramax GM



2001 - 2013

Toutes les fins comprises (4)

Connecteurs rapides de transmission





MR 5-30-L6N DISPOSITIF DE DOSAGE DE CARBURANT MÉCANIQUE 126300-02

Vérifie jusqu'à 5 résultats avant d'effectuer une action

Choisissez le NOUVEAU dispositif de dosage de carburant mécanique MR 5-30 lorsque vous avez besoin de mesurer les carburants. Ce dispositif de dosage de carburant d'aluminium est parfait pour utiliser avec l'essence, le diesel et le kérosène. Conçu pour les pompes à grand débit jusqu'à 30 GPM.

Calibré en litres avec entrée/sortie filetage NPT 3/4". Enregistré C UL US . 5 à 30 GPM /19 à 114 LPM.

Bouton de réinitialisation rotatif.

01A31LM DISPOSITIF DE DOSAGE DE CARBURANT NUMÉRIQUE 113255-2

Vérifie jusqu'à 5 résultats avant d'effectuer une action

Ce dispositif de dosage de carburant numérique de base totalisateur économique fonctionne bien avec le carburant, le diesel et le kérosène. L'affichage électronique du débitmètre 01A est alimenté par batterie et est calibré pour une lecture en gallons ou en litres. Ces débitmètres carburant viennent en modèles de 1 po.

Compact et léger, ce dispositif de dosage de carburant numérique est conçu pour usage sur boyau.

10 à 100 LPM, filetage NPT et deux totaux (cumulatif et par lot).

HP-90 POMPE MANUELLE 131000-1

La pompe manuelle économique HP-90 avec piston double action qui pompe le liquide à chaque aller et retour du piston pour un ravitaillement rapide.

M-1115S-MU POMPE À ENGRENAGES ÉLECTRIQUE 110000-81

La pompe à engrenages en aluminium série légère 115 volt CA avec un pistolet manuel sans plomb enregistré UL pour utilisation avec le carburant. Pompe jusqu'à 12 GPM / 45 LPM. La pompe et le moteur sont enregistrés et certifiés CSA, et le moteur est protégé contre les surcharges et à l'épreuve des explosions.

M-3025-AD POMPES À AILETTES HD 133240-2

Utilisez la pompe haute performance M-3025 sur des réservoirs montés sur véhicules ou sur des réservoirs d'entreposage ventilés. Choisissez cette pompe quand le temps de remplissage compte.

Pistolet automatique pour le diésel inclus. Moteur enregistré UL.



EZ-8 PUMP POMPES À ENGRENAGES ÉLECTRIQUES

137100-01

La EZ-8 PUMP est idéale pour le remplissage sur la route. Cette pompe 12-volt CC performe à 8 GPM, tel que les stations-service conventionnelles. Le système est complet avec cordon d'alimentation, pistolet manuel sans plomb, trois pièces, réduit pour s'adapter à un tuyau d'aspiration et 10 pi de boyau de 5/8 po.



M-150S-AU POMPES À ENGRENAGES ÉLECTRIQUES

110000-100

Pompe à engrenages en aluminium pour carburant 12-volt CC avec pistolet automatique sans plomb. Jusqu'à 15 GPM / 57 LPM. Moteur enregistré UL, Certifié CSA. Moteur protégé contre la surcharge. Inclus cordon d'alimentation 18 pi, boyau 3/4 po. X 12 pi / 3.7m et tuyau d'aspiration ajustable.



PISTOLET AUTOMATIQUE SANS PLOMB

110121-8

Bec droit 3/4" NPT
Bec de substitution UL



LP-50 POMPES MANUELLES

129000-1

Conçue pour s'adapter aux réservoirs ou aux barils de 55 gallons La conception unique de la tringlerie et de l'arbre assure une cadence douce et facile et élimine la charge latérale, grippage de l'arbre, ou de fuites des joints d'étanchéités vu dans d'autres pompes à leviers.

SUPERNOVA
DEL

HI COUNT
Grote

DEL

Grote Select™
DEL

SuperNova^{MD} | High Performance

Les feux légers NexGen sont 50 % moins lourds que ceux des principaux concurrents, en plus de nécessiter seulement le 1/8 d'intensité de courant nécessaire pour faire fonctionner une lampe à incandescence.

Hi Count^{MD} | High Style

Lampes haute visibilité DEL. Offrent un style haut de gamme et un code de diode maximal.

Grote Select^{MC} | High Value

Offre un éclairage plus rapide qui augmente les distances d'arrêt. demande peu d'intensité, ce qui rend plus de tension disponible pour les autres systèmes.

FEUX D'ENCOMBREMENT/GABARIT

N° PIÈCE	DESCRIPTION
MICRONOVA DOT	
49322	MICRONOVA DOT, P2 AVEC CÈILLET, ROUGE
49332	MICRONOVA DOT, PC AVEC CÈILLET, ROUGE
49333	MICRONOVA DOT, PC/P2 AVEC CÈILLET, AMBRE
49412	FEU MICRONOVA DOT, AVEC ADAPTATEUR, ROUGE
49413	FEU MICRONOVA DOT, AVEC ADAPTATEUR, AMBRE
49341	FEU DE GABARIT MICRONOVA DOT, ECE, BLANC
49342	MICRONOVA DOT, 12 VOLTS, ECE, ROUGE
49343	MICRONOVA DOT, 12 VOLTS, ECE, AMBRE
MICRONOVA	
47962	FEU DE GABARIT À DEL MICRONOVA P2, ROUGE, AVEC BAGUE DE MONTAGE
47963	FEU DE GABARIT À DEL MICRONOVA P2, AMBRE, AVEC BAGUE DE MONTAGE
47952	FEU DE GABARIT À DEL MICRONOVA P2, ROUGE, AVEC QUADRANT
47953	FEU DE GABARIT À DEL MICRONOVA P2, AMBRE, AVEC QUADRANT
47972	FEU DE GABARIT À DEL MICRONOVA PC ROUGE, AVEC BAGUE DE MONTAGE
47973	FEU DE GABARIT À DEL MICRONOVA PC AMBRE, AVEC BAGUE DE MONTAGE
SUPERNOVA 2"	
47112	FEU DE GABARIT À DEL, 2 po ROND, SCELLÉ, ROUGE
47113	FEU DE GABARIT À DEL, 2 po ROND, SCELLÉ, AMBRE
46132	LAMPE DE MARQUAGE DE DÉG., 2 po, ROUGE, SUPERNOVAMD À DEL, CAT PC
46133	LAMPE DE MARQUAGE DE DÉG., 2 po, AMBRE, SUPERNOVAMD À DEL, CAT PC
78433	FEU À DEL, ABS, 2 po, AMBRE
HI COUNT 2"	
G3002	FEU À DEL, G2, HI-COUNT, ROUGE
G3003	FEU À DEL, G2, HI-COUNT, AMBRE
SUPERNOVA D'ABEILLES	
47212	FEU DE GABARIT À DEL, 2 po, NID D'ABEILLES, ROUGE
47213	FEU DE GABARIT À DEL, 2 po, NID D'ABEILLES, AMBRE
HI COUNT D'ABEILLES	
G3092	FEU À DEL, 2 po, NID D'ABEILLES, ROUGE
G3093	FEU À DEL, 2 po, NID D'ABEILLES, AMBRE
SUPERNOVA	
47122	FEU DE GABARIT À DEL, 2 1/2 po ROND, SCELLÉ, ROUGE
47123	FEU DE GABARIT À DEL, 2 1/2 po ROND, SCELLÉ, AMBRE
46142	LAMPE DE MARQUAGE DE DÉG., 2,5 po, ROUGE, SUPERNOVA ^{MD} À DEL, CATÉGORIE PC
46143	LAMPE DE MARQUAGE DE DÉG., 2,5 po, AMBRE, SUPERNOVA ^{MD} À DEL, CATÉGORIE PC
78423	FEU À DEL, ABS, 2,5 po, AMBRE
HI COUNT	
G1032	FEU À DEL, G2, 2,5 po, HI-COUNT, ROUGE
G1033	FEU À DEL, G2, 2,5 po, HI-COUNT, AMBRE
HI COUNT 9 DIODE	
G1092	FEU À DEL, G2, 2,5 po, HI-COUNT 4700, ROUGE
G1093	FEU À DEL, G2, 2,5 po, HI-COUNT 4700, AMBRE

FEUX ARRÊT/ARRIÈRE/CLIGNOTANT

N° PIÈCE	DESCRIPTION
SUPERNOVA	
53252	FEU À DEL 4 po, A/A/D., 10 DIODES, ROUGE
53253	FEU À DEL 4 po, A/A/D., 10 DIODES, AMBRE
54332	FEU À DEL 4 po, A/A/D., ROUGE
54333	FEU À DEL 4 po, A/A/D., AMBRE
HI COUNT	
G4002	FEU À DEL, G2, 4 po, HI-COUNT, FEM, ROUGE
G4003	FEU À DEL, G2, 4 po, HI-COUNT, FEM, AMBRE
GROTE SELECT	
54342	FEU À DEL 4 po, A/A/D., 10 DIODES, ROUGE, 4 po
54343	FEU À DEL 4 po, A/A/D., 10 DIODES, AMBRE, 4 po
SUPERNOVA	
53962	FEU À DEL, OVALE, PLASTIQUE, ROUGE
53963	FEU À DEL, OVALE, MONTAGE PAR BAGUE, AUX./DIR., AMBRE
SUPERNOVA 9 DIODE	
54132	PHARE ARRÊT DÉP. VIRAGE, ROUGE, OVALE, DEL, FICHE MÂLE, 9 DIODES
54133	PHARE ARRÊT DÉP. VIRAGE, AMBRE, OVALE, DEL, FICHE MÂLE, 9 DIODES
SUPERNOVA NEXGEN	
54162	PHARE ARRÊT DÉP. VIRAGE ROUGE, DEL, OVALE
54163	PHARE ARRÊT DÉP. VIRAGE AMBRE, DEL, OVALE
HI COUNT	
G6002	FEU À DEL, HI-COUNT, OVALE, ROUGE
G6003	FEU À DEL, HI-COUNT, OVALE, AMBRE
GROTE SELECT	
54172	PHARE ARRÊT DÉP. VIRAGE ROUGE, DEL, OVALE
54173	PHARE ARRÊT DÉP. VIRAGE AMBRE, DEL, OVALE

Trilliant^{MD} Série de lampes de travail DEL

IL EXISTE UNE SOLIDE LAMPE GROTE TRILLIANT^{MD} POUR TOUTE APPLICATION EN MILIEU DE TRAVAIL

- Lampe de travail DEL durable, au fonctionnement à basse température, à haute intensité
- Testée pour survivre aux conditions difficiles hors route
- Haute performance pour les véhicules de mines, de construction, hors route, d'agriculture, hors route, de service, d'urgence, militaires
- Protection des circuits intégrés
- ECE R10, Dir.72/245/EEC, Modifié par 2006/28/EC
- La température de couleur offre un contraste naturel tel la lumière du soleil, réduisant la fatigue oculaire



64E01-5



63611



63F81

Trilliant^{MD} T26

Une petite taille, combinée à une construction solide, permet un montage dans des endroits où des lampes plus imposantes ou moins solides ne peuvent être installées ou survivre.

Trilliant^{MD} Mini

3x5 fait de cette lampe une amélioration naturelle DEL pour de nombreux projecteurs incandescents et halogènes scellés.

Trilliant^{MD} Oval

Cette lampe étanche à l'épreuve des infiltrations est certifiée IP69K; résistante aux égratignures, au nettoyage pression et aux conditions météorologiques difficiles

N° PIÈCE	DESCRIPTION	TENSION	LUMENS EFFICACES
LAMPES DE TRAVAIL DEL T26 TRILLIANT			
64E01-5	LAMPE DE TRAVAIL DEL, TRILLIANT T26, MONTAGE PINCÉ, FAISCEAU LOIN	10 - 48	1800
64E11-5	LAMPE DE TRAVAIL DEL, TRILLIANT T26, MONTAGE PINCÉ, FAISCEAU LARGE	10 - 48	1800
64G01-5	LAMPE DE TRAVAIL DEL, TRILLIANT T26, MONTAGE SUSPENDU, FAISCEAU LOIN	10 - 48	1800
64G11-5	LAMPE DE TRAVAIL DEL, TRILLIANT T26, MONTAGE SUSPENDU, FAISCEAU LARGE	10 - 48	1800
LAMPES DE TRAVAIL MINI DEL TRILLIANT			
63601-5	LAMPE DE TRAVAIL TRANSP. À DEL À ÉCLAIRAGE AVANT, STYLE PROJECTEUR	12	700
63611-5	LAMPE DE TRAVAIL TRANSP. À DEL À ÉCLAIRAGE AVANT, STYLE RÉFLECTEUR	12	700
63621-5	LAMPE DE TRAVAIL TRANSP. À DEL À ÉCLAIRAGE AVANT, STYLE TRAPÉZOÏDE	12	700
63741-5	FEU UTILITAIRE, CLAIRE, FAISCEAU LARGE, 24 VOLTS	24	700
63751-5	FEU UTILITAIRE, CLAIRE, FAISCEAU TRAPÉZOÏDE, 24 VOLTS	24	700
LAMPES DE TRAVAIL DEL OVALES TRILLIANT			
63F81-5	OVALE TRILLIANT, DEL, FAISCEAU LARGE, CONNECTEUR SUPER-JOINT AMP	12/24	1200
63J01	OVALE TRILLIANT, DEL, FAISCEAU LARGE, CONNECTEUR SUPER-JOINT AMP, JOINT TORIQUE BLEU	12/24	2500
63J11	OVALE TRILLIANT, DEL, FAISCEAU TRÈS LARGE, CONNECTEUR SUPER-JOINT AMP, JOINT TORIQUE BLEU	12/24	2500

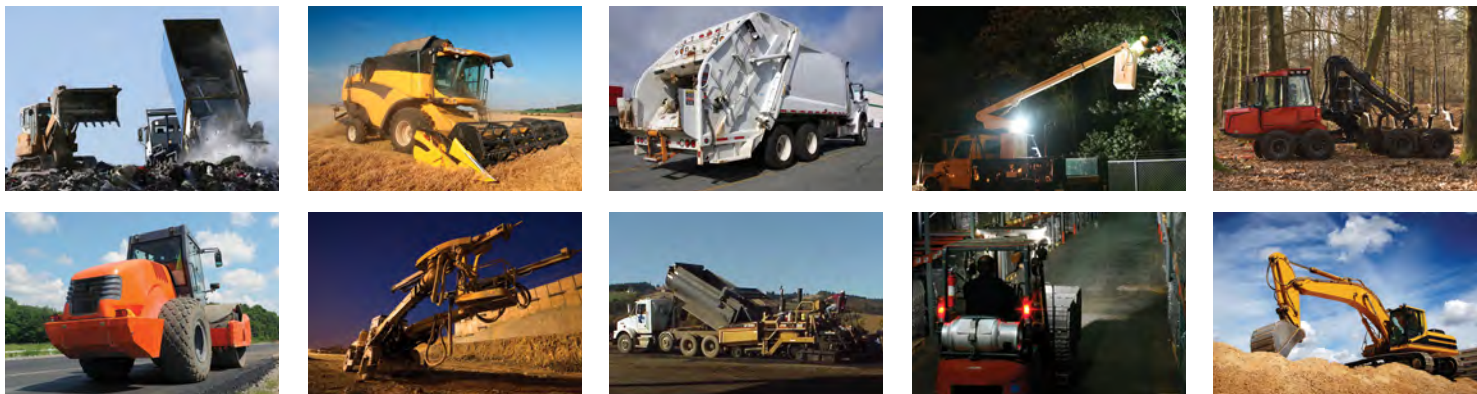

63981-5



63871-5



63861-5

Trilliant^{MD} Cube

4x4 compacte, conception solide équipée de circuits électroniques supérieurs DEL, surpasse les lampes deux fois plus imposantes et deux fois plus lourdes

Trilliant^{MD} T36

Encapsulation en boîtier pour une protection de la carte de circuit contre l'humidité et la corrosion

Trilliant^{MD} Ampoule DEL T36

Lentilles UV et à revêtement solide pour plus de durabilité, circuit de câble de retour thermique pour protéger contre les surtensions

N° PIÈCE	DESCRIPTION	TENSION	LUMENS EFFICACES
LAMPES DE TRAVAIL CARRÉES TRILLIANT			
63981-5	CUBE TRILLIANT, DEL, À ÉCLAIRAGE AVANT, TRACTOR PLUS, DOUBLE TENSION	12/24	1200
63991-5	CUBE TRILLIANT, DEL, À ÉCLAIRAGE AVANT, STYLE RÉFLECTEUR, DOUBLE TENSION	12/24	1200
63F61	CUBE TRILLIANT, DEL, FAISCEAU LARGE, RÉFLECTEUR, CONNECTEUR SUPER-JOINT AMP, 12V	12	2500
63F71	CUBE TRILLIANT, DEL, FAISCEAU TRÈS LARGE, RÉFLECTEUR, CONNECTEUR SUPER-JOINT AMP, 12V	12	2500
LAMPES DE TRAVAIL DEL TRILLIANT			
63571	LAMPE DE TRAVAIL À DEL À ÉCLAIRAGE AVANT TRILLIANT, STYLE PROJECTEUR	12/24	1300
63581	LAMPE DE TRAVAIL À DEL À ÉCLAIRAGE AVANT TRILLIANT, STYLE RÉFLECTEUR	12/24	1600
63591	LAMPE DE TRAVAIL À DEL À ÉCLAIRAGE AVANT TRILLIANT, STYLE TRAPÉZOÏDE	12/24	1600
63E41	LAMPE DE TRAVAIL, DEL, TRILLIANT, FAISCEAU LARGE, AVEC RÉFLECTEUR	12/24	2400
LAMPES DE TRAVAIL 36 DEL TRILLIANT			
63821-5	FEU TRILLIANT, SÉRIE 36	12/24	800
63831-5	FEU TRILLIANT, SÉRIE 36, FAISCEAU LARGE	12/24	800
63861-5	FEU TRILLIANT, SÉRIE 36, AVEC SUPPORT DE MONTAGE	12/24	800
63871-5	FEU TRILLIANT, SÉRIE 36, FAISCEAU LARGE, AVEC SUPPORT DE MONTAGE	12/24	800

Dispositifs d'éclairage de détresse et de danger Grote

Meilleure visibilité

Plus sécuritaire

La solution d'éclairage parfaite pour votre environnement!



76253



76663



76685



77123



76793



77473



78823



78813



76953



76713

N° PIÈCE DESCRIPTION

ÉCLAIRAGE DE SECOURS ET STROBOSCOPE

76253	ÉCLAIRAGE DE SECOURS, DEL, AMBRE, DÔME BAS, MONTAGE PERMANENT, 12V
76263	ÉCLAIRAGE DE SECOURS, DEL, AMBRE, DÔME BAS, MONTAGE PERMANENT, 24V
76663	PHARE À PROFIL BAS ET À DEL, AMBRE
77013	STROBOSCOPE POUR VÉHICULES DE MANUTENTION, BASE EN EPOXY, AMBRE
77953	ÉCLAIRAGE DE SECOURS, DEL, AMBRE, PROFIL HAUT, MONTAGE PERMANENT, 12V
77963	ÉCLAIRAGE DE SECOURS, DEL, AMBRE, PROFIL HAUT, MONTAGE PERMANENT, 24V
76683	PHARE HYDRIDE À DEL, CATÉGORIE I, AMBRE
76685	PHARE HYDRIDE À DEL, CATÉGORIE I, BLEU
76793	PHARE STROBOSCOPIQUE À DEL, 4 DEL, CARRÉ, AMBRE
77103	STROBOSCOPE MINIATURE, AMBRE
77123	STROBOSCOPE, 7 JOULES, CLASSE 2, PROFIL SURBAISSÉ, BASE EN PLASTIQUE, AMBRE
77133	STROBOSCOPE, CLASSE 2, PROFIL MOYEN, BASE EN PLASTIQUE, AMBRE
77463	FEU LED, MONTAGE EN SURFACE, AMBRE
77473	GYROPHARE À DEL, AMBRE
77483	GYROPHARE À DEL, AMBRE
77933	VERTEX LED, AMBRE
78773	FEU DIRECTIONNEL HAUTE INTENSITÉ, CLASSE 1, MONTAGE EN SURFACE, AMBRE
78783	BALISE, DEL, CLASSE II, AMBRE

FEU AUXILIAIRE, DEL, AUTO-ADHÉSIF

78813	FEU AUXILIAIRE, OVALE, AUTO-ADHÉSIF, AMBRE
78823	FEU AUXILIAIRE, TRIANGLE, AUTO-ADHÉSIF, AMBRE
78833	FEU AUXILIAIRE, RECTANGLE, AUTO-ADHÉSIF, AMBRE

PHARE D'AVERTISSEMENT, À PILE, DEL

77913	PHARE D'AVERTISSEMENT À DEL, ALIM. À PILE, AMBRÉ
77923	PHARE D'AVERTISSEMENT DIRECTIONNEL À DEL, AMBRÉ

BARRE LUMINEUSE

76703	LAMPE À MINI-BARRE LUMINEUSE À DEL DE 15 po, AMBRE
76713	LAMPE À MINI-BARRE LUMINEUSE À DEL DE 15 po, INSTALLATION SOUS VIDE, AMBRE
76770	LAMPE À BARRE LUMINEUSE À DEL DE 17 po, AMBRE/BLEU
76943	BARRE D'ÉCLAIRAGE, 17 po, DEL, AMBRE/CLAIRE
76953	BARRE D'ÉCLAIRAGE, 17 po, DEL, MAGNÉTIQUE, AMBRE/CLAIRE
76983	BARRE LUMINEUSE À DEL SURBAISSÉE DE 17 po
76993	BARRE LUMINEUSE MAGNÉTIQUE À DEL SURBAISSÉE DE 17 po
78473	INDICATEUR/SÉCURITÉ AVEC FAISCEAU DE FILS DE 35', AMBRE
78983	BALISE DE SIGNALISATION ROUTIÈRE, DEL

SYSTÈME DE CAMÉRA

K5600	SYSTÈME DE CAMÉRA-COULEUR LCD DE 5,6 po
-------	---



Produits à air en spirale

Grote propose une vaste gamme de produits à air en spirale nécessaires au fonctionnement optimal du système. Des tuyaux à air en spirale aux joints d'étanchéités aux blindages, nos produits à air en spirale sont conçus et fabriqués pour respecter et même surpasser les normes les plus rigoureuses de l'industrie.



Bornes et connecteurs

La vaste gamme de bornes et de connecteurs de Grote est conçue pour assurer une installation adéquate ainsi qu'un rendement approprié pour répondre à la demande et à la distribution d'électricité de votre système. Nous proposons également de nombreux kits. Ils sont parfaits pour l'entretien de flottes, des réparations en garage et vos projets personnels d'entretien!



Fils et câbles

Grote offre une des plus importantes sélections de fils et de câbles de l'industrie. Nos fils et câbles sont offerts dans toutes les tailles et couleurs courantes, et sont faits à 100 % en Amérique du Nord, ce qui garantit la meilleure qualité, performance et fiabilité.



Connecteurs de remorques

La distribution électrique est performante à condition que les connexions le soient également! Conçu pour répondre aux demandes les plus exigeantes, la gamme complète de produits de connexions de remorque de Grote permet plusieurs utilisations complexes et variées.



Soutien et protection

La protection des fils et des systèmes d'alimentations est essentielle au rendement d'un véhicule. Grote offre une vaste gamme de câbles et de produits de distribution.



Connecteurs de batteries

Les connexions appropriées aux systèmes d'alimentation de véhicules sont essentielles pour distribuer efficacement l'électricité. Les connecteurs de batteries Grote sont spécialement conçus et fabriqués pour assurer une connexion parfaite à tout coup!



Kits et outils

Que vous ayez besoin d'un petit ensemble pour les travaux de fin de semaine ou l'entretien d'une flotte importante, Grote a les outils dont vous avez besoin ainsi qu'une vaste sélection de kits.



Commutateurs et ensembles électriques

Grote offre une gamme complète d'interrupteurs et de produits de montage électrique. Vous n'avez qu'à connecter le système d'alimentation du véhicule au bon produit!

DEXTÉRITÉ



Gant enduit en nitrile, dos en polyester, poignet
054500C7 - P
054500C8 - M
054500C9 - G
054500C10 - TG



Gant enduit en mousse de nitrile, dos en polyester, poignet
051180C6 - TP
051180C7 - P
051180C8 - M
051180C9 - G
051180C10 - TG
051180C11 - TTG



Gant enduit en polyurethane légère, dos en polyester, poignet
051260C7 - P
051260C8 - M
051260C9 - G
051260C10 - TG



Gant enduit en nitrile, dos en polyester, poignet
751185/10 - pqt 10, G

DISPOSABLES



Gants jetables nitrile, 4 MIL, sans poudre, BLEU, 100/bte
792455S
792455M
792455L
792455XL

Gants jetables nitrile, 4 MIL, poudrés, BLEU, 100/bte

792455P-M
792455P-L
792455P-XL



Gants jetables nitrile, 5 MIL, sans poudre, NOIR, 100/bte
7924556M
7924556L
7924556XL



Gants jetables nitrile, 6 MIL, sans poudre, paume texturée en diamant, BLEU, 50/bte
792456DS
792456DM
792456DL
792456DXL
792456D2XL



Gants jetables nitrile, 7 MIL, sans poudre, paume texturée en diamant, ORANGE, 50/bte
792457DS
792457DM
792457DL
792457DXL
792457D2XL



Gants jetables nitrile, 8 MIL, sans poudre, paume texturée en diamant, NOIR, 50/bte
792458DS
792458DM
792458DL
792458DXL
792458D2XL



Gants jetables Latex, 4 MIL, poudrés, 100/bte
7933444-L
7933444-M
7933444-S
7933444-XL

Gant jetables Latex, 11 MIL, sans poudre, manchette allongée, 50/bte
0933411-L
0933411-XL



MÉCANIQUE



Gant paume en cuir synthétique, dos en nylon respirant, paume avec PVC, Velcro, léger
78907TRM
78907TRL
78907TRXL



Gant paume en cuir synthétique, dos en nylon HI-VIS, paume anti-vibration, caoutchouc de remplissage à l'arrière de la main, velcro, paume en silicone
78914TRM
78914TRL
78914TRXL



Gant paume en cuir synthétique, dos en nylon, paume anti-vibration, caoutchouc de remplissage à l'arrière de la main, velcro
78918TRM
78918TRL
78918TRXL

GANTS STYLES HIVER



Gant en cuir de vache, manchette caoutchoutée, jointure réfléchissante, doublée en C100 Thinsulate, G
721601ORL - coton orange
721601LGL - coton lime



Gant en mousse de PVC, enduit 3/4, extérieur en nylon, poignet tricoté, brosse doublure acrylique
751145LXL
751145ML



Paume enduit en latex, dos en poly tricot, doublure brossée en flanelle
750760S
750760M
750760L
750760XL



Paume en PU texturé, dos en spandex et nylon, doublure en flanelle, membrane hydrofuge
78919TRM
78919TRL
78919TRXL

CORDES



Corde polypropylène rouleaux en carton
A1PJ/014 - 1/4"x1300'
A1PJ/516 - 5/16"x975'
A1PJ/316 - 3/16"x2125'
A1PJ/038 - 3/8"x630'
A1PJ/012 - 1/2"x335'
A1PJ/058 - 5/8"x200'
A1PJ/034 - 3/4"x125'

La corde de polypropylène est un cordage léger économique utilisé dans de nombreuses applications. C'est la seule fibre de corde qui flotte. Elle résiste également à l'huiles, l'eau, l'essence et autres produits chimiques. Grandement utilisée dans le domaine de la construction, à la maison, et dans les commerces.

SVP visitez www.groupebbh.com pour une liste complète des cordages disponibles chez Bestbuy.

NOUVEAU

Gants résistants aux coupures niveau 5 de WorkTuff, ÉCONOMIQUE, enduit de polyuréthane, le gants de protection le plus léger dans l'industrie. Idéal pour travailler avec des objets pointus / verre / assemblage automobile, etc. Niveau de protection supérieur à un coût moindre.



Gant enduit de polyurethane léger, doublure fibre anti-coupure industriel, niveau 5, TP
051261XS
051261S
051261M
051261L
051261XL

Le gant enduit de latex offre le meilleur de l'adhérence et de la durabilité. Ces gants offrent une meilleure résistance à l'abrasion et à la perforation. Idéal pour les travaux les plus durs où la longévité et la prise sont nécessaires. Utilisé dans de nombreuses industries pour de nombreuses applications.



Gant enduit de Latex durable, dos en polyester tricot
758124BS
758124BM
758124BL
758124BXL

Les gants de soudure TIG d'Horizon offrent confort, dextérité et durabilité. Le cuir de grain tendre est souple pour le confort et la dextérité. Cousu en Kevlar pour empêcher les étincelles de déchirer le gant.



Gant de soudure TIG en cuir, non doublé, couture en Kevlar
063000S
063000M
063000L
063000XL

Les gants de soudure D'Horizon offrent confort et durabilité. Main doublée pour le confort et la protection contre la chaleur, cousu en Kevlar pour empêcher les étincelles de déchirer le gant au niveau des coutures, gousset brassard ouvert afin de permettre aux manches de la veste de ne pas interférer avec la soudure mais aussi à accroître la mobilité du bras.



Gant de soudure en cuir fendu, couture Kevlar, manchette ouverte et collée, main doublée
063951LXL
063951SM

Le gantelet de soudure 14" ECONO d'Horizon est complètement doublé pour une protection contre la chaleur supplémentaire.



Gant de soudure en cuir fendu gris, econo, doublée entièrement, gantelet 14"
060W5F



MEMBRES BEST AUTO...

*DÉSIRENT être rentables
DÉSIRENT un solide réseau derrière eux
DÉSIRENT améliorer leurs entreprises*

Best Auto, le programme de marketing flexible qui permet aux Fournisseurs de services automobiles indépendants des solutions créatives pour des économies de coûts d'entreprise et de marketing.



Donnez à votre entreprise l'avantage d'une affiliation avec l'un des réseaux de distribution les plus réputés au Canada - sans compromettre votre indépendance.

Pour en savoir plus, communiquez avec votre distributeur membre Bestbuy local.

www.bestbuydistributors.ca/fr

L'ENDROIT PAR EXCELLENCE DE
L'ACTIONNAIRE INDEPENDANT



BALAI À NEIGE TÉLESCOPIQUES



**BALAI À TÊTE
PIVOTANTE SPORT
TELEBROOM^{MC}**
583-EP
S'allonge de 86 à
132 cm (34 à 52 po)



**BALAI À NEIGE
TÉLESCOPIQUE
ROSE**
577-EPKC
S'allonge de
71 à 114 cm



**BALAI TOUT USAGE
SPORT 8^{MC}**
581-E
S'allonge de
76 à 121 cm



**TELE
SNOBROOM^{MC}**
511-E
Modèle compact,
s'allonge de
58 à 91 cm

BROSSES À NEIGE À MANCHE LONG *Idéales pour tout type de véhicule.*



ULTRA MAXX^{MD}
999CT
Manche
ergonomique de
89 cm



MEGA MAXX^{MD}
989-34
Manche de 86 cm –
qualité supérieure



MAXX^{MD} 35
889-35
Manche de 88 cm –
qualité supérieure



**BROSSE À NEIGE
ROSE**
886PKC
Manche de 78 cm

BROSSES À NEIGE À MANCHE COURT



COOL SNOW TOOL^{MD}
532
Brosse à cinq rangées de poils avec manche de
66 cm. Enlevez facilement la neige et la gadoue.



SLIMLINE 24
523
Manche de 61 cm. Idéale pour
tout type de véhicule.



VALUE REACH SWEEP^{MC}
203
Brosse à neige efficace à manche
en bois de 64 cm.

GRATTOIRS À GLACE *de luxe à manche de 25 cm. Parfaits pour enlever la glace et le givre sur tout type de véhicule.*



GRATTOIR À GLACE ROSE
994PKC
La poignée confort profilée assure
une bonne prise même avec des
gants d'hiver.



MAXX^{MD} XS
994
La poignée confort profilée assure
une bonne prise même avec des
gants d'hiver.



BIG BLADE SCRAPER^{MC}
898
Lame durable pour enlever
efficacement le givre et la glace
épaisse.

RACLETTES D'AUTO PROFESSIONNELLES



RACLETTES D'AUTO PROFESSIONNELLES 12-810NY

- Butées latérales en plastique protégeant le verre.
- Tête de 25 cm résistante à la rouille avec filet à récurer durable.
- Lame de raclette en caoutchouc de qualité.



MANCHES DE RACLETTES PROFESSIONNELS

- Manche solide en bois feuillu fileté.
 - Convient à toutes les têtes de raclette professionnelles Hopkins pour auto.
- 111U - 51 cm | 112U - 76 cm



RACLETTE D'AUTO PROFESSIONNELLE AVEC MANCHE

- Butées latérales en plastique protégeant le verre.
 - Tête de 25 cm résistante à la rouille avec filet à récurer durable.
 - Lame de raclette en caoutchouc de qualité.
 - Solide manche fileté de 51 cm
- 10NY-24A - Manche en bois feuillu
10NYRD-26A - Manche en plastique

RACLETTES DE PLANCHER ROBUSTES

QUALITÉ COMMERCIALE

Ces lames en caoutchouc **résistantes à l'huile** ont une plus grande tolérance à l'huile et aux autres produits chimiques et sont donc plus durables.

Les lames en caoutchouc **TOUT USAGE** conviennent pour tous les types de surfaces et de liquides – parfaites pour les bricoleurs.

RACLETTES DE PLANCHER ROBUSTES

- Lames en caoutchouc épais et souple qui ne marque pas les surfaces.
- Les cadres en acier robuste enduits d'époxy résistent à la rouille.
- Douilles robustes de qualité industrielle en acier revêtu de zinc.
- Offertes avec manches de 61, 76 et 91 cm.

MOUSSE

Une lame en mousse convient aux surfaces lisses telles que les terrasses, les patios, les entrées, les trottoirs et les planchers en céramique.

Lame droite



840-24/30/36
Tout usage



841-24/30/36
Résistante à l'huile

Lame courbée



843-24/30/36
Tout usage



844-24/30/36
Résistante à l'huile



RACLETTE DE PLANCHER EN MOUSSE

845-24
Lame double en mousse de 61 cm idéale pour les surfaces lisses.



RACLETTE DE PLANCHER ROBUSTE EN MOUSSE

846-30
Lame de raclette double de 76 cm en mousse robuste.



MANCHES ROBUSTES POUR RACLETTES DE PLANCHER

116
Manche de 137 cm en bois feuillu résistant. Convient à toutes les raclettes de plancher Mallory.

HANDY-PAKS[®]

H. Paulin & Co., a division of The Hillman Group Canada ULC

PRÉSENTOIR HANDY PAK



**PRÉSENTOIR
NO. 022-065**

Numéro pièce	Dimension
--------------	-----------

Vis d'assemblage brute métrique ISO

024-002	M4 X 16
024-013	M5 X 16
024-014	M5 X 20
024-015	M5 X 25
024-023	M6 X 12
024-024	M6 X 16
024-025	M6 X 20
024-026	M6 X 25
024-027	M6 X 30
024-030	M6 X 45
024-045	M8 X 12
024-046	M8 X 16
024-047	M8 X 20
024-048	M8 X 25
024-049	M8 X 30
024-051	M8 X 40
024-053	M8 X 50
024-055	M8 X 60
024-057	M8 X 70
024-062	M10 X 30
024-064	M10 X 40
024-066	M10 X 50
024-068	M10 X 60
024-070	M10 X 70

Rondelles plates métrique

024-304	4 mm
024-305	5 mm
024-306	6 mm
024-308	8 mm
024-310	10 mm

Écrous hexagonales brutes

024-204	M4
024-205	M5
024-206	M6
024-208	M8
024-210	M10
024-212	M12

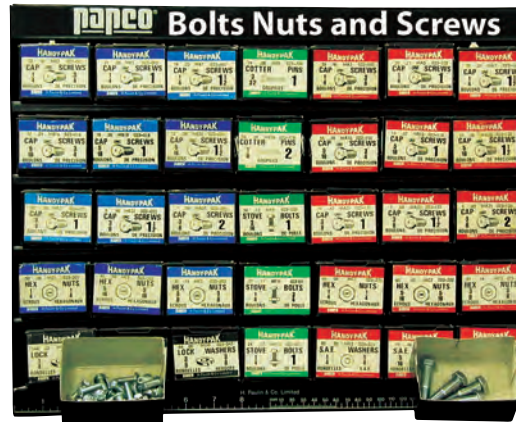

**PRÉSENTOIR DE VIS D'ASSEMBLAGE et
D'ÉCROUS PLAQUÉS**

NO. 022-064

Numéro pièce UNC	Numéro pièce UNF	Dimension
---------------------	---------------------	-----------

Vis d'assemblage plaqué grade 5

023-003	023-103	1/4 x 3/4
023-005	023-105	1/4 x 1
023-007	023-107	1/4 x 1 - 1/2
023-016	023-116	5/16 x 3/4
023-018	023-118	5/16 x 1
023-020	023-120	5/16 x 1 - 1/2
023-031	023-131	3/8 x 1
023-033	023-133	3/8 x 1 - 1/2
023-035	023-135	3/8 x 2
023-044	023-144	7/16 x 1 - 1/2
023-055	023-155	1/2 x 1 - 1/2
023-057	023-157	1/2 x 2
023-059	023-159	1/2 x 2 - 1/2

Écrou hexagonal

023-201	023-221	1/4
023-202	023-222	5/16
023-203	023-223	3/8
023-204	023-224	7/16
023-205	023-225	1/2



**KIT ULTIME 62 PIÈCES EMBOUTS DE TOURNEVIS
8020-930**

- Tous les embouts carrés encastrables sont de construction 2 pièces en acier S 2 et codé d'une couleur pour sélection plus facile.
- Coffret robuste compacte avec pare-chocs en caoutchouc.
- Mandrin magnétique à changement rapide avec aimant Alnico haute résistance.

Utilisé par les professionnels depuis plus de 60 ans



ENDUIT D'ÉTANCHÉITÉ TOUTES TEMPÉRATURES
9132-16

La solution ultime pour les joints de culasses, radiateurs et autres fuites du système de refroidissement

- Facile à utiliser, versez directement dans le radiateur.
- Se mélange au liquide de refroidissement pour bloquer les fuites existantes et futures de façon permanente.
- Idéal pour les températures les plus extrêmes, chaudes ou froides.
- Lubrifie les joints d'étanchéité de la pompe à eau.

LE VENDEUR #1 POUR TOUT CLIMAT.

ENDUIT D'ÉTANCHÉITÉ CÉRAMIQUE POUR MOTEUR
9122-16

Le choix des passionnés de performance et des coureurs automobile

- Scelle les fuites du liquide de refroidissement du moteur de façon permanente.
- Scelle les moulages poreux et améliore la dissipation de la chaleur pour une puissance accrue.
- Scelle les joints d'étanchéité des têtes et des admissions, les têtes et les blocs de culasse d'aluminium ou de fonte.

Ajoutez au radiateur SEULEMENT APRÈS avoir retiré l'antigel.

THORO-FLUSH
9112-16

Nettoyant de puissance industrielle pour radiateurs, moteurs et réservoirs d'essence.

- Libère et enlève la rouille, les dépôts, la graisse, l'huile et la boue dans les moteurs.
- Nettoie les systèmes de refroidissement des automobiles et des camions poids lourd.

Le produit de vidange le plus puissant sur le marché.

Les produits Irontite sont les chefs de files pour les enduits d'étanchéité, produits de vidanges, et produits de réparation pour les fissures de moulage et possède un large éventail d'outils pour injection diésel et ce depuis 1950.



MNG Marketing



Le programme de fidélisation de la clientèle MNG est le choix #1 des professionnels du service de l'automobile.

COMMUNICATIONS - Avec MNG il est facile de rester en contact avec vos clients. À partir des rappels d'entretien jusqu'aux notes de remerciement ou les questionnaires sur la satisfaction des clients, nous pouvons concevoir une solution qui répond à vos besoins. Puisque nous pouvons faire parvenir par courrier ou courriel toutes vos communications, vous pouvez communiquer avec vos clients selon leurs préférences.

SITES WEB - Avoir le bon Site Internet peut vraiment vous aider à bâtir votre entreprise. Inclus dans votre service MNG vous aurez un Site Internet interactif personnalisé qui offre une valeur réelle à vos clients – leur donnant une bonne raison de rester fidèles à votre entreprise. Et parce que vous pouvez ajouter des graphiques, des images et du texte personnalisé, vous pouvez être certain que votre Site sera aussi génial que votre atelier.

- Vos clients peuvent voir en ligne l'historique de leur service, demander des rendez-vous ou voir quand le prochain entretien est dû – 24/7!



MON ATELIER - Gérer en ligne les activités stratégiques d'affaire de vos clients MNG.

CENTRE DE RESSOURCES DE MARKETING - L'Équipe de soutien à la clientèle et du Marketing de MNG possède l'expertise pour vous aider à développer et exécuter des promotions en temps utile et percutantes. Vous avez aussi des outils en place pour vous dire à quel point votre stratégie de relation d'affaire vous est favorable. En plus, nos rapports vous aideront à identifier de nouvelles opportunités d'affaires.

POUR PLUS D'INFORMATIONS DEMANDEZ À VOTRE GROSSISTE !

Huiles à moteur et liquides de qualité

Q.A.P ATF DEX/MERC
CODES DE COMMANDE : FX0000415 QDEXRON-1 12 par caisse

- Q.A.P DEX/MERC ATF est un bon substitut du liquide Allison de type C-4
- Convient aussi aux transmissions automatiques Ford C-6 construites à partir de 1977
- Compatible avec toutes les transmissions automatiques Ford fabriquées à partir de 1980
- Convient aussi à certaines servodirections
- Convient aux transmissions hydrostatiques et automatiques standard si ce produit est recommandé

Q.A.P DEXRON® VI ATF
CODES DE COMMANDE : FX0001715 QDEXRONVI-1 12 par caisse

- Le liquide Q.A.P DEXRON® VI ATF est un liquide synthétique de première qualité pour transmissions automatiques
- Procure un rendement inégalé dans les transmissions automatiques des véhicules GM
- Résistance accrue à l'oxydation, au cisaillement et à la perte de viscosité
- Empêche la formation de dépôts jusqu'à deux fois plus longtemps que la durée de vie du liquide DEXRON® IIIH de précédente génération
- Excellente fluidité à basse température, d'où meilleure lubrification à froid et écoulement plus rapide
- Très bonne stabilité thermique, meilleure protection, réduction accrue de l'usure et meilleure durabilité des transmissions
- Très bonnes propriétés anticorrosion et antimousse

Q.A.P MULTI VEHICLE ATF
CODES DE COMMANDE : FX0001815 QDEXRONMULTI-1 12 par caisse

- Le liquide pour transmission automatique Q.A.P MULTI-VEHICLE ATF est un liquide synthétique de première qualité pour transmissions
- Rendement inégalé dans les transmissions automatiques à usage intensif
- Résistance accrue à l'oxydation et empêche la formation de gomme ou de vernis dans la transmission
- Excellente fluidité à basse température, d'où meilleure lubrification à froid et écoulement plus rapide
- Très bonne stabilité thermique, meilleure protection, réduction accrue de l'usure et meilleure durabilité des transmissions
- Très bonnes propriétés anticorrosion et antimousse
- Mercon® V approuvé pour les transmissions exigeant les liquides ATF +4, ATF +3, Voith, ZF et Dexron III-H, III-G, & II
- Peut servir de liquide hydraulique ou de liquide de servodirection lorsque cela est permis par le fabricant



Huiles à moteur et liquides de qualité



Q.A.P – HUILES À MOTEUR DE PREMIÈRE QUALITÉ

CODES DE	5W20	FX0002215	Q5W20-1	12 par caisse
COMMANDE :	5W30	FX0002015	Q5W30-1	12 par caisse
	5W30	FX0002030	Q5W30-5	4 par caisse
	10W30	FX0002115	Q10W30-1	12 par caisse
	10W30	FX0002130	Q10W30-5	4 par caisse

- Les huiles à moteur Q.A.P sont conçues pour répondre aux exigences des moteurs à essence modernes
- Surpassent les exigences de l'American Petroleum Institute
- Surpassent les exigences des constructeurs automobiles nord-américains et étrangers pour les produits API SN ou ILSAC GF-5 en termes de garantie
- Convient à un usage intense : véhicules de livraison, taxis, voitures de police
- Convient aux conditions de conduite les plus rigoureuses
- Les huiles des plus faibles viscosités contribuent à réduire la consommation de carburant, comme l'indique leur cote de conservation des ressources

Q.A.P – HUILES À MOTEUR SYNTHÉTIQUES DE PREMIÈRE QUALITÉ

CODES DE	0W20	FX0002406	QSYN0W20-1X6	6 par caisse
COMMANDE :	10W30	FX0002506	QSYN10W30-1X6	6 par caisse
	10W30	FX0002515	QSYN10W30-1	12 par caisse
	5W20	FX0002306	QSYN5W20-1X6	6 par caisse
	5W30	FX0002606	QSYN5W30-1X6	6 par caisse
	5W30	FX0002615	QSYN5W30-1	12 par caisse
DEXOS	5W30	FX0002806	QSYNDEXOS-1X6	6 par caisse
Europe	5W40	FX0001606	QSYN5W40-1X6	6 par caisse



- L'huile synthétique Q.A.P FULL SYNTHETIC 5W-30 pour moteurs à essence a maintenant l'approbation Dexos1.
- Scientifiquement formulées pour et approuvées par General Motors
- Surpassent les exigences de l'American Petroleum Institute (API)
- Les huiles à moteur Q.A.P SYNTHETIC conviennent aux usages les plus intenses
- Base synthétique de haute qualité et additifs à la pointe de la technologie
- Meilleur rendement des moteurs anciens et modernes
- Les moteurs restent plus propres grâce à un mélange unique de détergents
- Les huiles Q.A.P SYNTHETIC PCMO 5W20, 5W30 et 10W30 répondent aux exigences des garanties
- Les huiles Q.A.P SYNTHETIC réduisent la consommation de carburant
- L'huile Q.A.P SYNTHETIC 5W-40 est spécialement formulée pour répondre aux exigences les plus strictes des constructeurs européens, dont Volkswagen, Audi, Mercedes, BMW et Porsche ainsi qu'à celles de l'ACEA (Association des constructeurs européens d'automobiles)
- L'huile 5W-40 convient aux moteurs à essence et diesel
- L'huile Q.A.P SYNTHETIC est compatible avec les huiles multigrades et synthétiques



Huiles à moteur et liquides de qualité

Q.A.P CJ-4 – HUILE DE PREMIÈRE QUALITÉ POUR MOTEURS DIESEL

CODES DE	FX0001415	Q15W40CJ4-1	12 par caisse
COMMANDE :	FX0001426	Q15W40CJ4-4	4 par caisse
	FX0001440	Q15W40CJ4-19	Seau de 18,9 L



- L'huile Q.A.P CJ-4 PREMIUM DIESEL OIL est une huile multigrade à faible teneur en cendres
- Formulée pour surpasser les exigences 2007 de l'EPA pour les moteurs diesel équipés de filtres à particules (DPF), avec ou sans catalyseur et système de recirculation des gaz d'échappement (RGE)
- L'huile de carter polyvalente surpasse les exigences CJ-4 de l'API et est à compatibilité descendante
- Idéale pour les flottes (grandes, petites ou mixtes) pouvant nécessiter des huiles de différentes catégories
- Formulée pour optimiser les vidanges
- Technologie avancée pour réduire la suie, l'oxydation et l'usure corrosive
- La viscosité supérieure réduit le débit et augmente la pression du système de lubrification, de sorte que les composants cruciaux du moteur restent protégés
- Une pellicule améliorée recouvre les composants internes et les protège des acides, sous-produits de la combustion
- Surpasse les exigences des grands fabricants de moteurs diesel pour usage routier ou hors route
- Moteurs anciens, Caterpillar, Cummins, Mack, Volvo, Detroit Diesel, Mercedes-Benz et International

Q.A.P – HUILES POUR ENGRENAGES

CODES DE COMMANDE :	FX0000715	Q80W90-1	12 par caisse
----------------------------	------------------	-----------------	----------------------



- Les huiles pour engrenages automobiles Q.A.P GEAR OILS extrême pression (EP) sont fabriquées à partir d'huiles de base à haute viscosité
- Des additifs spéciaux leur permettent de résister à de fortes charges
- Propriétés exceptionnelles de prévention de la rouille, de la corrosion et de la mousse
- Excellente résistance à l'oxydation et excellente stabilité thermique empêchant la formation de boue et de dépôts
- Haut degré de protection en milieu très humide et sale
- Diverses applications : automobiles, machinerie (construction, foresterie, agriculture), transmissions, transmissions et machines fixes
- Recommandées pour les différentiels et les transmissions automobiles lorsque les fabricants exigent des huiles répondant à la norme MT-1 de l'API*
- Excellentes propriétés aux basses températures, ce qui permet leur utilisation dans des trains d'engrenages fermés à l'extérieur
- La grande résistance de la pellicule contribue à une faible usure, même pour des trains d'engrenages tournant à bas régime et sous forte charge



Q.A.P DEF (Fluide d'échappement diesel)

CODES DE *FX0002910* **Q.A.P DEF Bouteille dans boîte** *Carton*
COMMANDE : *FX0002950* **Q.A.P DEF Baril** *Baril de 208 L*

- Le fluide Q.A.P DEF est une solution aqueuse de 32,5 % d'urée, AUS 32
- Normes DIN 70070:2005 et ISO 22241 1:2006 sur les technologies de réduction du NOx
- Le fluide Q.A.P DEF est homologué comme fluide d'échappement diesel par l'American Petroleum Institute
- Le fluide Q.A.P DEF transforme l'oxyde d'azote nuisible émis par les moteurs diesels en vapeur d'eau et en azote inoffensifs
- Le fluide Q.A.P DEF se trouve dans un réservoir distinct et est pulvérisé par le système de RCS dans les gaz d'échappement



Q.A.P – GRAISSE TOUT USAGE HD

CODES DE: *FXG0000111* **Q.A.P HD Tout usage** *30 tubes de 14 oz par caisse*
COMMANDE:

- La graisse tout usage longue durée Q.A.P (HEAVY DUTY MULTI-PURPOSE GREASE) convient à tous les châssis, roulements de roues, axes et coussinets, joints à rotule et universels
- Idéale pour réduire le nombre de produits requis et le risque de mauvaise utilisation
- Épaississant mixte au lithium avec huiles de base et additifs de haute qualité
- La graisse tout usage longue durée Q.A.P a une excellente stabilité mécanique
- Bonne résistance à l'eau
- Procure un maximum de protection contre l'usure sous extrême pression (EP)
- Point de goutte élevé et excellente résistance à l'oxydation
- La graisse tout usage longue durée Q.A.P est conforme à la norme GC/LB du NLGI (National Lubricating Grease Institute)
- La graisse tout usage longue durée Q.A.P est livrable en classe NLGI n° 2 pour application facile



Q.A.P – GRAISSE TOUT USAGE

CODES DE *FXG0000211* **Q.A.P Tout usage** *30 tubes de 14 oz par caisse*
COMMANDE:

- La graisse tout usage au lithium Q.A.P (MULTI-PURPOSE LITHIUM GREASE) est une graisse de haute qualité convenant aux châssis automobiles, aux joints universels, aux pompes à eau, aux roulements, aux paliers et aux roulements de type AF
- Excellente résistance au cisaillement sur une plage étendue de températures
- La graisse tout usage au lithium Q.A.P a une excellente résistance au cisaillement sur une plage étendue de températures
- Contient des additifs extrême pression (EP) procurant une capacité de charge supérieure
- Forte résistance à l'éjection et à l'eau, ce qui maintient la protection
- La graisse tout usage au lithium Q.A.P est conforme à la norme LB du NLGI
- La graisse tout usage au lithium Q.A.P est livrable en classe n° 2 standard du NLGI (National Lubricating Grease Institute) pour application facile à la main, au pistolet ou à l'aide d'un système de graissage central



« *Donnez du mordant à votre moteur!* »

COBRA

Huile performante de qualité



LIQUIDE POUR TRANSMISSION AUTOMATIQUE COBRA

CODES DE COMMANDE : FBB0008840 COBRA ATF

Seau de 18,9 L

HUILE POUR ENGRENAGES COBRA

CODES DE FBB0001645 COBRA GEAR OIL 80W90

Baril de 60 L

COMMANDE : FBB0009840 COBRA GEAR OIL 80W90

Seau de 18,9 L



LIQUIDES HYDRAULIQUES COBRA (HYDRAULIC OILS)

CODES DE FBB0009440 COBRA HYDRAULIC 22

Seau de 18,9 L

COMMANDE : FBB0011740 COBRA Advantage HYDRAULIC 32

Seau de 18,9 L

FBB0011840 COBRA Advantage HYDRAULIC 46

Seau de 18,9 L

FBB0011940 COBRA Advantage HYDRAULIC 68

Seau de 18,9 L

FBB0010040 COBRA HYDRAULIC MULTI

Seau de 18,9 L

COBRA UNISOLV

CODES DE COMMANDE : FBB0009140 COBRA UNISOLV

Seau de 18,9 L



COBRA UTF

CODES DE COMMANDE : FBB0008440 COBRA UTF

Seau de 18,9 L

Nettoyants dégraissants OIL EATER^{MC}

Maintenant offerts dans les deux CD!!!

Durs pour la saleté et sérieusement verts

**Numéro de pièce
Code de ligne IRQ**

Description

354370	Nettoyant/dégraissant, (4 x 1 gallon)
353625	Nettoyant/dégraissant, (12 x 32 oz) pulvérisateur
354387	Nettoyant/dégraissant, (5 gallon) seau
110978	Orange/Nettoyant/dégraissant, (6 x 64 oz)
119023	Orange/Nettoyant/dégraissant, (6 x 32oz) pulvérisateur

Approuvé pour utilisation dans les installations de transformation des aliments (A1, A4 & A8).

Usage ménager

- Agent de pré-lavage
- Éraflures
- Fibre de verre
- Grilles de BBQ
- Cuisinières
- Comptoirs
- Couvre-planchers sans cirage
- Baignoires, coulis de céramique

Automobile

- Entrées de cour
- Moteurs et composants
- Pneus à flanc blanc
- Lavage de voiture

Commerces et restaurants

- Filtres de hottes
- Hottes
- Cuisinières commerciales
- Meubles rembourrés
- Décapant pour cire
- Tapis

Industrie et entrepôts

- Machinerie
- Réservoirs d'huile
- Nettoyeurs haute pression

Durs pour la saleté et sérieusement verts

Nos formules à base d'eau, SÛRES, dissolvent la graisse et la saleté sur presque toutes les surfaces. Utiliser les produits Oil Eater^{MC} sur les planchers d'ateliers, dans les entrées de cour, sur du matériel, etc. Comme ces produits sont ultra-concentrés, ils sont tout indiqués pour les petits travaux comme pour les travaux moyens ou les grosses tâches; il suffit d'y ajouter de l'eau. Nettoyez à l'intérieur comme à l'extérieur sans cette odeur de « produit chimique ». Mieux encore, notre formule exclusive anticorrosion n'endommage aucunement les surfaces.

Ces produits sont si sûrs qu'ils peuvent être utilisés sur des tapis et des vêtements et si efficaces que l'industrie s'en sert partout dans le monde.



LES OUTILS IRWIN EN ENTREPÔT

Vise-Grip®

Outils de verrouillage

No. Description



Pince-étau à mâchoires courbées Fast Release™

- 11T Pince-étau à mâchoires courbées Fast Release™ 10"
- 13T Pince-étau à mâchoires courbées Fast Release™ 7"
- 4935581 Mâchoires courbées Fast Release™ 5"



Pince-étau à mâchoires courbées

- 4935576 Pince-étau à mâchoires courbées 10"
- 4935578 Pince-étau à mâchoires courbées 7"
- 4935579 Pince-étau à mâchoires courbées 5"
- 502L3 Pince-étau à mâchoires courbées 10"



Pince-étau à mâchoires droites Fast Release™

- 1T Pince-étau à mâchoires droites 10" Fast Release™
- 3T Pince-étau à mâchoires droites 7" Fast Release™



Pincet étau à mâchoires droites

- 102L3 PinceP étau à mâchoires droites 10"
- 0302L3 PinceP étau à mâchoires droites 7"

Pour connaître la disponibilité complète des catégories consultez le catalogué'outils IRWIN®

Vise-Grip®

Outils de verrouillage (suite)

No. Description



Pince-étau à mâchoires courbées avec coupe-fils Fast Release™

- 5T Pince-étau mâchoires courbées avec coupe-fils Fast Release™ 10"
- 7T Pince-étau mâchoires courbées avec coupe-fils Fast Release™ 7"
- 9T Pince-étau mâchoires courbées Fast Release™ 5"



Pince-étau à mâchoires courbées avec coupe-fils

- 0502L3 Pince-étau mâchoires courbées avec coupe-fils 10"
- 0702L3 Pince-étau mâchoires courbées avec coupe-fils 7"
- 0902L3 Pince-étau mâchoires courbées avec coupe-fils 5"
- 1002L3 Pince-étau mâchoires courbées avec coupe-fils 4"



Pince-étau à bec long Fast Release™

- 14T Pince-étau à bec long 6" Fast Release™
- 15T Pince-étau à bec long 9" Fast Release™



Pince de verrouillage à bec long

- 1402L3 Pince-étau à bec long 6"
- 1502L3 Pince-étau à bec long 9"
- 1602L3 Pince-étau à bec long 4"

Vise-Grip®

Outils de verrouillage (suite)

No. Description



Serre-joints de verrouillage en C avec embouts réguliers Fast Release™

- 17T Serre-joints de verrouillage en C Fast Release
- 19T Serre-joints de verrouillage en C Fast Release



Serre-joints de verrouillage en C avec embouts réguliers

- 17 Serre-joints de verrouillage en C avec embouts réguliers 6"
- 19 Serre-joints de verrouillage en C avec embouts réguliers 11"
- 21 Serre-joints de verrouillage en C avec embouts réguliers 18"



Serre-joints de verrouillage en C avec tampons pivotants

- 18 Serre-joints de verrouillage en C avec tampons pivotants 6"
- 20 Serre-joints de verrouillage en C avec tampons pivotants 11"
- 22 Serre-joints de verrouillage en C avec tampons pivotants 18"
- 28 Serre-joints de verrouillage en C avec tampons pivotants 24"
- 31 Serre-joints de verrouillage en C avec tampons pivotants 9"

Vise-Grip®

Outils de verrouillage (suite)

No.	Description
02	Clé de verrouillage 10" (10LW®)
04	Clé de verrouillage 7" (7LW®)
08	Clé de verrouillage 4" (4LW®)

Pince étau

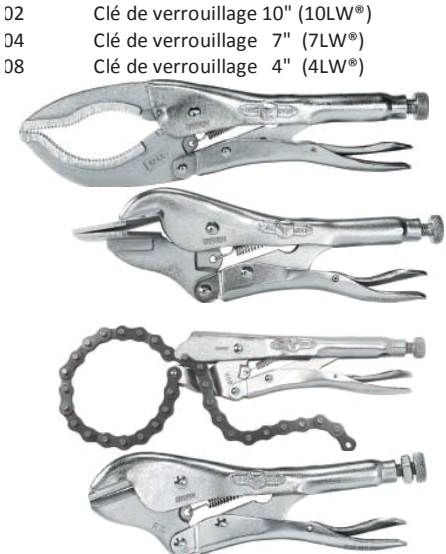

Outils spécialisés

12L3	Pince étau à grandes mâchoires 12"
23	Pince-étau pour tôle 8"
27ZR	Pince-étau serre-joints à chaîne 9"
29	Outils de verrouillage à pinçage 7"
40EXT	Rallonge de chaîne pour le 20R
40REP	Chaîne de remplacement 18" pour le 20R



Ensemble d'outils de verrouillage

37	Ensemble de 2 pince-étau
74	5 Pince-étaux The Original
76KBT	Ensemble de 3 pince-étaux Fast Release™
248	Ensemble de 3 pièces Pince-étaux à blocage et serre-joints avec T-shirt
538KBT	Ensemble de 5 pince-étaux Fast Release™
2077703	Ensemble de 4 pince-étaux valeur sûre
4935580	Ensemble de 3 pince-étaux The Original

Pour connaître la disponibilité complète des catégories consultez le catalogue d'outils IRWIN®

Vise-Grip®

Outils (suite)

No.	Description
40-08	Ressort de remplacement
40-92	Ressort de remplacement

Ressorts de remplacement



Pinces GrooveLock™

No.	Description
2078112	Pinces GrooveLock avec mâchoires en V 12"
2078120	Pinces GrooveLock avec mâchoires en V 20"
4935351	Pinces GrooveLock avec mâchoires en V 6"
1775418	Ensemble de 4 pinces GrooveLock™
2078108	Pinces GrooveLock avec mâchoires en V 8"
2078110	Pinces GrooveLock avec mâchoires en V 10"
2078711	Ensemble de 3 pinces GrooveLock
2078116	Pinces GrooveLock avec mâchoires en V 16"
2078712	Ensemble de 8 pinces GrooveLock™



Clés à tuyaux

No.	Description
274103	Clé à tuyaux en fonte 18"
274104	Clé à tuyaux en fonte 24"
2074110	Clé à tuyaux en fonte 10"
274001SM	Clé ajustable rapide 11"



Clé à molette

No.	Description
2078615	Clé à molette régulière ajustable 15"

Pinces

No.	Description

Pinces universelles

2078209	Pince universelle Nord-Américaine
---------	-----------------------------------



Pince-étau à bec long

2078216	Pince à bec long 6"
2078218	Pince à bec long 8"

Vise-Grip®

Outils (suite)

No.	Description
2078226	Pince à bec long coudé 6"
2078228	Pince à bec long coudé 8"



Pinces multiprises à mâchoires en V

2078510	Pinces multiprises à mâchoires en V 1
2078512	Pinces multiprises à mâchoires en V 1



Pinces coupantes diagonales

2078307	Pinces coupantes diagonales 7"
2078308	Pinces coupantes diagonales 8"



Variété de pinces

2078309	Pince tout usage 8"
2078300	Pince à dénuder à autoréglage 8"



Ensemble de pinces

2078714	Ensemble de 8 mini-pinces
---------	---------------------------

IRWIN®



Couteaux et lames tout usage

No.	Description
2084100	Pqt. de 5 lames tout usage bimétal
2082200	Couteau tout usage à lame rétractable
	Pro Touch™
2082300	Couteau tout usage rétractable Hi-Vis™

MÈCHES/FORETS ÉTAGÉS LENOX VARI-BIT®

# PIÈCE	GRANDEUR DU TROU		DIAMÈTRE DE TIGE	
	po	mm	# de trou grandeur	po mm
30912VB12	7/8, 1-1/8, 1-7/32, 1-1/4, 1-3/8	22.2, 28.6, 31.0, 31.8, 34.9	5	3/8 9.5
30882VB2	1/2, 9/16, 5/8, 11/16, 3/4, 13/16, 7/8, 15/16, 1	12.7, 14.3, 15.9, 17.5, 19.1, 20.6, 22.2, 23.8, 25.4	9	3/8 9.5
30888VB11	7/8, 1-1/8 (for 1/2 et 3/4 conduit)	22.2, 28.6 (for 12.7 et 19.1 conduit)	2	3/8 9.5
30908VB8	3/16, 1/4, 5/16, 3/8, 7/16, 1/2, 9/16, 5/8, 11/16, 3/4, 13/16, 7/8	4.8, 6.4, 7.9, 9.5, 11.1, 12.7, 14.3, 15.9, 17.5, 19.1, 20.6, 22.2	12	3/8 9.5
30883VB3	1/4, 5/16, 3/8, 7/16, 1/2, 9/16, 5/8, 11/16, 3/4	6.4, 7.9, 9.5, 11.1, 12.7, 14.3, 15.9, 17.5, 19.1	9	3/8 9.5



30912VB12



30882VB2



30888VB11



30908VB8



30883VB3

NÉCESSAIRE DE SCIE EMPORTE-PIÈCE & ACCESSOIRE LENOX



Nécessaire de scie emporte-pièce BIG DADDY™ SPEED SLOT® de LENOX pour contracteurs 26 pièces
308042000G



Nécessaire de scie emporte-pièce SPEED SLOT® de LENOX pour électriciens 17 pièces
308021200L



MANDRIN SCIE EMPORTE-PIÈCE STANDARD LENOX
1779801
MÈCHE 2L T2 3.25

LAMES DE SCIE ALTERNATIVE LENOX



Bois/bimétal LENOX
Lames de scie alternative
20582956R - 5/pk
20558B956R - 25/pk
20585156R - 5/pk
227520SB956R - 50/pk

Bimétal LENOX lames de scie alternative tout usage
Longue durée, coupe rapide et versatile
20580810R - 5/pk
227580SB110R - 50/pk



Métal LENOX
Lames de scie alternative
20487B818R - 25/pk
227510SB618R - 50/pk
20566618R - 5/pk
20529B618R - 25/pk
20578818R - 5/pk
227540SB818R - 50/pk



1. **J-B Weld** – N° de fabrication 8265-SF

- Une alternative pour soudage et brasage tendre ou fort.
- Se fixe sur la plupart des surfaces propres et sèches et prend en 1-2 heures, avec durcissement complet en 16-24 heures.
- Étanche et résistant aux produits pétroliers, aux produits chimiques et aux acides une fois totalement durci.
- Peut se percer, tarauder, usiner, limer, poncer et peindre.
- Très solide, non toxique, et résistant aux températures jusqu'à 600°F (315°C).

2. **J-B KwikWeld** – N° de fabrication 8276F

- J-B KwikWeld est la version de J-B Weld à prise/durcissement rapides, avec prise en 4 minutes et durcissement complet en 4-6 heures.
- Étanche et résistant aux produits pétroliers, aux produits chimiques et aux acides une fois totalement durci.
- Non toxique, et résistant aux températures jusqu'à 300°F (149°C).
- Peut s'utiliser sur presque toute surface - bronze, porcelaine, céramique, marbre, verre, bois, béton, fibre de verre, acier, fer, cuivre, aluminium, plastiques ABS et PVC.
- Une fois totalement durci J-B Kwik peut se percer, tarauder, usiner, limer, poncer et peindre.

3. **J-B SteelStik** – N° de fabrication 8267-SF

- Bâton époxyde de mastic renforcé par acier.
- Adhésif époxyde pétrissable à la main pour boucher des trous et faire des réparations permanentes sur des surfaces humides ou sèches.
- Durcit complètement, même submergé dans de l'essence ou de l'eau, en 60 minutes.
- Peut se percer, tarauder, usiner, limer, poncer et peindre.
- Adhère à virtuellement toutes les surfaces, incluant métal, bois et plastique.

4. **J-B WaterWeld** – N° de fabrication 8277F

- Permet de réaliser des réparations permanentes sur des applications humides ou sous l'eau.
- WaterWeld va durcir complètement en 60 minutes et adhérer sur quasiment toute surface.
- Une fois durci Waterweld peut se percer, tarauder, usiner, limer, poncer et peindre.
- Transforme les simples bricoleurs en réparateurs professionnels.

5. **Seringue MarineWeld** – N° de fabrication 50172F

- Adhésif marin spécialement conçu, époxy à 2 composants.
- Prend en 20 minutes. Durcit complètement en 15 à 24 heures.
- Devient blanc au séchage.
- Idéal pour les bateaux, les équipements maritimes personnels, les moteurs hors-bord et intérieurs, et les accessoires de pont et de coque.
- Bouchon refermable – pas de fuites, ne sèche pas.
- Aucun outil nécessaire.
- *Très économique, s'utilise plusieurs fois.*

6. **J-B ClearWeld** – N° de fabrication 50112F

- Résine époxy à prise rapide pour usages divers.
- Prend en 5 minutes, et durcit en 1 heure. Collages sur: carrelage, céramique, verre, bois et la plupart des plastiques.
- Comporte un bouchon évitant gaspillage et désordre. Transparente au séchage.

7. **J-B Plastic Bonder** – N° de fabrication 50133F

- Adhésif structural de grande force. Prend en 15 minutes, peut se poncer après 30 minutes.
- Adhésif approuvé pour les panneaux par les constructeurs d'automobiles et de camions HD.
- Convient bien pour combler des enfoncements, coller des remplacements de plastique, et réparer plus généralement. Passe couleur bronze au séchage.
- Agit sur des composites thermodurcissable et fibre de verre, des thermoplastiques, des métaux revêtus et du béton.
- Comporte un bouchon évitant gaspillage et désordre.

8. **J-B KwikWeld** – N° de fabrication 50176F

- J-B KwikWeld est la version de J-B Weld à prise/durcissement rapides, avec prise en 4 minutes et durcissement complet en 4-6 heures.
- Étanche et résistant aux produits pétroliers, aux produits chimiques et aux acides une fois totalement durci.
- Non toxique, et résistant aux températures jusqu'à 300°F (149°C).
- Peut s'utiliser sur presque toute surface - bronze, porcelaine, céramique, marbre, verre, bois, béton, fibre de verre, acier, fer, cuivre, aluminium, plastiques ABS et PVC.
- Une fois totalement durci J-B Kwik peut se percer, tarauder, usiner, limer, poncer et peindre.
- Comporte un bouchon évitant gaspillage et désordre.



TOILETTES ET SAVONS



ESSUIE-MAINS SUR ROULEAU À OUVERTURE CENTRALE DE SCOTT®
01010



ESSUIE-TOUT À L'UNITÉ SCOTT®
01700



MOUCHOIRS SIGNAL DE SURPASS®
03131



ESSUIE-MAINS À PLIS MULTIPLES SCOTT®
03650



ESSUIE-MAINS À PLIS MULTIPLES SLIMFOLD™ DE KLEENEX®
04442



PAPIER HYGIÉNIQUE EN ROULEAU JUMBO JRT JR® DE SCOTT®
03148



PAPIER HYGIÉNIQUE EN ROULEAU STANDARD COTTONELLE® DE KLEENEX®
13135



MOUCHOIRS KLEENEX®
21400



ESSUIE-MAINS EN ROULEAU DENSE SLIMROLL™ DE SCOTT®
12388



ESSUIE-MAINS EN ROULEAU DENSE SCOTT®
28640

PAPIER HYGIÉNIQUE EN ROULEAU STANDARD SANS NOYAU JRT DE SCOTT®
07006



SAVON À MAINS HYDRATANT, KLEENEX®
93056



SERVIETTES POUR ESSUIE-VERRES SCOTT®
32896



NETTOYANT EN MOUSSE ANTIBACTÉRIEN POUR LA PEAU, KLEENEX®
91554



NETTOYANT POUR LES MAINS EXTRA PUISSANT AVEC RÉCURANT SCOTT®
40551



ESSUIE-MAINS EN ROULEAU PERFORÉ SCOTT®
41482



PAPIER HYGIÉNIQUE EN ROULEAU STANDARD DE SCOTT®
48040



ESSUIE-MAINS EN ROULEAU DENSE KLEENEX®
50500



CHIFFONS EN MICROFIBRE WYPALL* AVEC TRAITEMENT ANTIMICROBIEN MICROBAN®
83620



NETTOYANT CERTIFIÉ VERT POUR LA PEAU, KLEENEX®
91565



NETTOYANT CLAIR CUTANÉ ANTIBACTÉRIEN SCOTT®
92517

ESSUIE-TOUT ET GANTS



ESSUIE-MAINS EN ROULEAU DENSE TRADITION*
02021



CHIFFONS D'ATELIER KREW* 400
33046



ROULEAU À OUVERTURE CENTRALE KREW* 200
33845



ESSUIE-TOUT KREW* 300
33920 - blanc



CHIFFONS D'ATELIER KREW* 500
33933



CHIFFONS D'ATELIER TRÈS RÉISTANTS KREW* 600
33944



ESSUIE-TOUT RENFORCÉ WYPALL* TERI* X60
34015



CHIFFONS WYPALL* X80
41041



CHIFFONS D'ATELIER WYPALL* X70
41455



ESSUIE-TOUT WYPALL* L20
47044



ESSUIE-TOUT WYPALL* KIMTOWELS* L10
47000



ESSUIE-MAINS HUMIDES WYPALL*
58310



ESSUIE-TOUT DANS UN SEAU WYPALL* X70
83561



BOÎTE DE CHIFFONS D'ATELIER SCOTT®
75090
85 essuie-mains



SCOTT® CHIFFONS POUR TRAVAUX LÉGERS RAGS IN A BOX*
41370



ROULEAU DE CHIFFONS D'ATELIER SCOTT®
75120 55 essuie-tout



ROULEAU DE CHIFFONS D'ATELIER SCOTT® PRO
36699



GANTS RECOUVERTS DE POLYURÉTHANNE KLEENGUARD* G40
13839



GANTS EN VRAC PURPLE NITRILE* KLEENGUARD* G40
40227 Grandeur 9



GANTS EN NITRILE ARCTIQUE BLEU KLEENGUARD* G10,
90097 - M
90098 - G



GANTS EN NITRILE BLEU KLEENGUARD* G10
57372 - M
57373 - G
57374 - TG



BEAR HANDS

by/par **kleen
-flo**

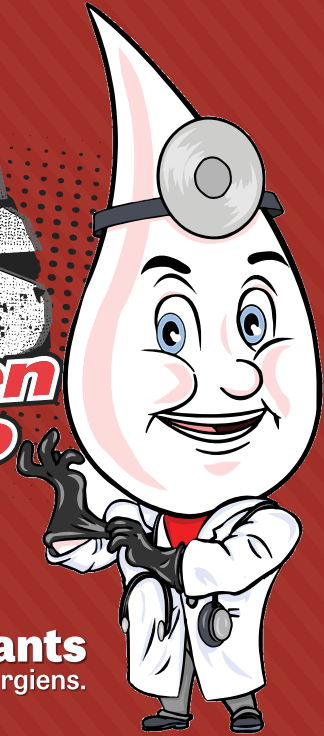

C'est comme travailler
à mains nues.

Utilisez les gants
qu'utilisent les chirurgiens.

Doigts et paumes texturés pour 

 Très robustes, résistants aux produits
chimiques et déchirures.

 Gants ambidextres avec ourlets.

**6mil
Nitrile**
Sans poudre

Gants de nitrile noirs, épais et durables
Non-stériles



No de Stock 1 - Moyen



No de Stock 2 - Grand



No de Stock 3 - T. grand



NETTOYEUR À FREINS ET PIÈCES

313

Enlève instantanément fluide à freins, huile, fluide de transmission et autres contaminants.

Faible odeur!



ANTIGEL POUR CONDUITS D'ESSENCE POUR INJECTEURS (SUPREME)

409 - 150ml

Protège les conduits de carburant des moteurs à essence contre toute concentration de vernis et élimine l'humidité pour prévenir le gel des conduits d'essence. Conçu pour les moteurs à injection.



FLUIDE POUR FREINS

Pour tambours, disques et systèmes de freinage ABS. Conçu aussi pour le système d'embrayage requérant (DOT 3). Se conforme aux normes de spécification CMVSS 116 et DMVSS 116.

525 - 350ml

527 - 500ml



CONDITIONNEUR POUR CARBURANT

963

(diesel à faible concentration en soufre)

Lubrifie les injecteurs et la pompe à carburant. Préviend le gel et le givre des conduits et du filtre à carburant. Sans hydrate méthylique. Réduit et maintient bas les émissions d'échappement.



CONDITIONNEUR POUR CARBURANT DIESEL

993

Élimine le vernis et le cambouis. Préviend le calage et le gel des conduits de carburant. Retarde la formation de cire. Contient des propriétés antigél.



**HEAVY DUTY OIL
 STABILIZER**
 20001



**HUILE HYDRAULIQUE
 RENFORCEUR ET
 BOUCHE-FUITES**
 20019



TRANSMISSION FIX
 20009



**POWER STEERING
 STOP LEAK**
 20008



**FLUIDE HYDRAULIQUE
 UNIVERSEL**
 20017



**75W90
 SYN HUILE
 D'ENGRENAGE**
 20047



**85W140 HUILE
 D'ENGRENAGE**
 20042



**80W90 HUILE
 D'ENGRENAGE**
 20043



**75W140
 SYN HUILE
 D'ENGRENAGE**
 20121



LE TRAITEMENT
COMPLET POUR
CARBURANT
2020



OCTANE BOOSTER
2026



STABILISATEUR
SYNTHÉTIQUE PUR
20130



NETTOYANT
DE SYSTÈME
D'ALIMENTATION
20512



ANTIFUITES
POUR HUILE DE
MOTEUR
20278



STABILISANT DE
CARBURANT
20314



SEMI SYN LIQUIDE
MULTI-VÉHICULE
POUR BOÎTES
DE VITESSES
AUTOMATIQUES
20418



AGENT DE
TRAITEMENT
POUR LIQUIDES DE
BOÎTES DE VITESSES
AUTOMATIQUES
20441



LIQUIDE POUR
SERVODIRECTIONS
AVEC AGENTS DE
TRAITEMENT
20442



SEMI-SYNTHÉTIQUE
 POUR MOTEURS À 2
 TEMPS TERRE ET MER
 20467



SYNTHÉTIQUE
 MOTONEIGE 2 TEMPS
 20847



SEMI-SYNTHÉTIQUE
 HUILE 2 TEMPS
 20110



ADDITIF TRAITANT
 POUR CARBURANTS
 À L'ÉTHANOL
 20576



SUPER LIQUIDE DE
 REFROIDISSEMENT
 20640

GRAISSE
 À HAUT
 RENDEMENT
 20330



GRAISSE RED N TACKY
 20005



DIESEL DEEP CLEAN
 20872



DIESEL ANTI GEL
 10865



LE LIQUIDE DE
SERVODIRECTION
20823



LIQUIDE DE FREIN
DOT 3
20826



HUILE SYNTHÉTIQUE
POUR FOURCHES
20771



HUILE DE
MOTOCYCLE
SAE 20W50
20700



HUILE
D'ENGRENAGES
POUR MOTEUR À
2 CYLINDRES EN V
75W140
20791



HUILE PRINCIPALE
POUR CARTER DE
CHAÎNE
20790



SLICK MIST® TROUSSE
DE NETTOYAGE
20558



NETTOYANT POUR
INTÉRIEUR
20514

ÉCLAT POUR PNEUS ET
GARNITURES
20513

SLICK MIST®
20160

PRODUITS DE NETTOYAGE PROFESSIONNEL



BW-D41100-BL
Ensemble essoreuse descendante Élémentaire, 40 ptes/37L-bleu



HW-7001F
Manche de vadrouille de fibre de verre STEP-NGO, 54 po, tête bleue
HW-7000F - 60 po



DM-STH524
STATIC-H, 5 x 24 po, 13 x 60cm BLEU



SP-E747
Éponge en cellulose avec tampons à récuser, 4 po x 6 po x 0,875 po, Lot, 1



QM-7580
Q-Star Lingette microfibre bleue



BA-3220
Balai en angle Vortex, manche de 48 po, fibres longues



BV-421
Brosse de Camion à deux niveau résistant à l'acide



BV-300F – Brosse pour fenêtres auto/camion 10" Bloc en plastique – Pointes marquées vertes



BC-110 Balai robuste avec fibres de canne, 1 corde, 3 bagues métalliques
BC-108 Balai robuste, 2 cordes, 2 bagues métalliques



BT-112
Balai ferroviaire en polypropylène



DP-L800
Promenoir vertical en plastique avec manche (balai non compris)



LS-1171
Pelle à litière avec sac très résistant



WF-7003
Panneau "Attention plancher mouillé" – Anglais-Français



WS-CS1020
Raclette 10" avec poignée 20"



TS-BT289-12
Bouteille ronde, 24 oz avec TS5911R pistolet vaporisateur rouge 1.5cc / 24 oz



BW-1038
Brosse fils d'acier
BW-1037 manche long

PRODUITS DE NETTOYAGE PROFESSIONNEL

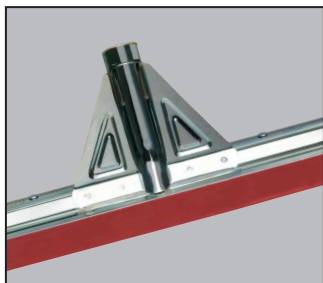

FS-MH30-RD
MOSS racloir à plancher robuste en caoutchouc mousse naturel - 30"/75cm - Rouge



FS-MH30
Raclette à plancher robuste en caoutchouc mousse naturel-30"/76cm
FH-W360-1T manche



FS-M22
Raclette à plancher en caoutchouc mousse naturel-22"/55cm
FH-W360-1T manche



FS-S518
Raclette à plancher droit, 18 po/45 cm



PB-T18 - Fibres de tampico, 18 po/ 45 cm, tout usage, en bois



PB-G18 - Balai garage et béton 18po / 45 cm
Surfaces moyennes ou rugueuses



PB-BT18 - Pointes marquées bleues 18po / 45 cm -Texture fine



PB-ST14 - Balai brosse de rue/ grange - Fibres extra dures 14po / 35 cm



PB-700-GB18
Ryno 18po/45 cm - Balai brosse tout usage fibres en polypropylène - armature et manche à bout fuselé



PB-800-RB18
Ryno, tout usage, 18 po, entretoise et manche à bout fuselé, rouge
PB-800-RB24 -24po/60cm



BD-1110
10po Brosse à récurer raide, bloc de plastique avec trou taraudé



BV-420
Brosse à deux niveaux - Douce 10po Pointes marquées vertes - Surfaces douces



FS-C736
Racloir à plancher courbé usage intensif, 36po/91cm
FH-W360-118T



MW-RF2090
Vadrouille moyenne pour surface rugueuse-Jaune



BM-4200
Grand balai-brosse intérieur magnétique Venus, grande courbe - 48po manche



BA-3000
Grand balai industriel en angle, 14 po, 48 po manche

DEVIDOIR BOYAU PNEUMATIQUE

EXTRACTEUR DE VALVE



DEVIDOIR BOYAU PNEUMATIQUE
2780-33
Devidoir Boyau 1/2" FNPT par 33' rétractable par ressort sera une solution parfaite pour maintenir le tuyau n'importe où avec un solide plaque de montage (à 12 calibre).

Extracteur de valve (soupape)
S-443



SOUFLETTES "TURBO"



Souflette "Turbo" avec buse ajustable
S-181

Souflette "Turbo" avec buse ajustable. 3/8" NPT débit maximum 40 SCFM à 125 PSI. Pression maximum de Service (Working Pressure) 230 PSI

Souflette "Turbo" avec buse ajustable avec extension de 10"
S-182

3/8" NPT débit maximum 40 SCFM à 125 PSI. Pression maximum de Service 230 PSI

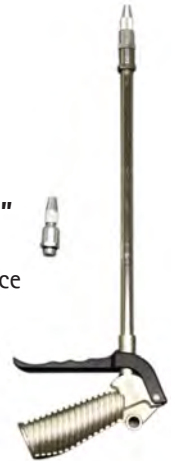

Ensemble des buses pour les Souflettes S-181 et S-182

S-183

3 pièces. Facile à mettre les buses sur les souflettes.



Souflette "TURBO" pour nettoyer les moteurs
S-184

Un outil essentiel, rapide et facile de nettoyer les moteurs et essentiel. Pour les chauffeurs de camion, des magasins, des garages et des agriculteurs.

MILTON "RED HOSE" TUYAU DE POLYURETHANE HYBRIDE



NO DE PIÈCE	LONGUEUR	FILETAGE
MA14500R	1/4" x 50'	1/4"NPT
MA141000R	1/4" x 100'	1/4"NPT
MA38250R	3/8" x 25'	1/4"NPT
MA38350R	3/8" x 35'	1/4"NPT
MA38500R	3/8" x 50'	1/4"NPT
MA381000R	3/8" x 100'	1/4"NPT
MA12500R	1/2" x 50'	1/4"NPT

Assemblés avec raccords



LE PIRE ENNEMI DE LA ROUILLE

PROTECTION ANTIROUILLE & CORROSION PUISSANTE
EXCELLENTE SOUS-COUCHE AUTOMOBILE
LUBRIFIANT SUPÉRIEUR • PÉNÉTRANT À LONG TERME



« FORMULE DE CIRE DE LAINE »

PLUS ÉCOLOGIQUE
SANS SOLVANT • NON TOXIQUE

AUTO • CAMION • FERME • MAISON • MARINE • FORESTERIE • EXPLOITATION MINIÈRE
INDUSTRIEL • OUTILS • AUTOBUS • RV • REMORQUES • VTT • AVION
MILITAIRE • CAMIONS DE SEL • BORNES DE BATTERIE • ÉLECTRICITÉ
LE PRODUIT LE PLUS UNIVERSEL JAMAIS REQUIS !

- NON SOLUBLE DANS L'EAU
- REPOUSSE L'EAU ET NE PART PAS AU LAVAGE
- NE SE DESSÈCHERA PAS ET NE S'ÉVAPORERA PAS
- APPLIQUEZ SUR DES SURFACES SÈCHES OU HUMIDES
- PRÉVIENT L'ACCUMULATION DE GLACE ET NEIGE SUR LES PIÈCES MOBILES
- AGIT À DES TEMPÉRATURES INFÉRIEURES À ZÉRO -46 °C (-50 °F) À 177 °C (350 °F)
- RÉDUIT LA CORROSION SOUS TENSION
- NON CONDUCTEUR D'ÉLECTRICITÉ
- NE CAUSE PAS D'ÉLECTRICITÉ STATIQUE
- SANS SOLVANT, TÉFLON NI SILICONE

MATÉRIAU NATUREL

FLUID FILM UTILISE L'ACTION MOLÉCULAIRE UNIQUE DÉRIVÉE DE LA CIRE DE LAINE, MATIÈRE NATURELLE (lanoline) et d'autres ingrédients anticorrosion. Un des meilleurs lubrifiants et agents anticorrosion naturels de nos jours. Utilisé depuis plus de 60 ans dans les environnements maritimes très corrosifs des navires et sites de forage en mer.

FOURNIT UNE PROTECTION À LONG TERME DE TOUS VOS OUTILS ET ÉQUIPEMENT LES PROPRIÉTÉS PROTECTRICES COMMENCENT À AGIR IMMÉDIATEMENT

FLUID FILM : conçu et perfectionné comme système antirouille et anticorrosion inégalé. Propriétés non desséchantes pour une lubrification à long terme supérieure et pénétrant à long terme. Une fois appliqué, il y reste et forme une barrière protectrice, continue, résistante, TOUJOURS ACTIVE. N'endommagera pas les surfaces peintes ou en plastique. N'endommagera pas les joints résistant à l'huile. Soyez prudent lors de l'application près du caoutchouc. Si vous appliquez une trop grande quantité du produit sur les joints, essuyez l'excédent avec un chiffon propre, pour éviter tout gonflement. Soyez prudent pour les applications sur le caoutchouc, car ce dernier peut gonfler. N'endommagera pas le caoutchouc résistant à l'huile. Repousse l'eau et ne part pas au lavage. Excellente imperméabilité avec propriétés de liaison « ANTI-GOUTTES ». FLUID FILM pénètre directement la rouille, arrête la détérioration du métal au contact. Migre aux endroits inaccessibles par action capillaire. Imprègne les pores du métal exposé, en repoussant l'humidité et l'oxygène.

MET FIN À LA CORROSION ATMOSPHÉRIQUE NATURELLE ET INDUSTRIELLE

Élimine les effets corrosifs et nocifs des produits chimiques forts, comme le sel, calcium, chlorure de sodium, engrais, herbicides et pesticides et bien plus. FLUID FILM empêche l'acier de rouiller ; l'aluminium, le magnésium, le cuivre, l'étain, le laiton et le zinc de s'oxyder ; le chrome et le bronze de piquer. Test de vaporisation de sel certifié : 1 800 heures, marine américaine et 10 NSN (données militaires).

MODE D'EMPLOI COMME SOUS-COUCHE AUTOMOBILE

AGITEZ BIEN AVANT D'UTILISER. (Appliquez modérément). Appliquez FLUID FILM « NAS » au pinceau, rouleau, par immersion ou vaporisateur sous pression à un taux de 60 à 80 lb/po² (au pulvérisateur), avec un orifice de pulvérisation de 40 à 50 mil. GARDEZ LE CONTENANT FERMÉ HERMÉTIQUEMENT. **SOUS-COUCHE FLUID FILM** : rincez le dessous de la voiture à l'eau pour enlever l'excédent de saleté. Laissez l'eau s'égoutter pendant 5 minutes. Appliquez sur les panneaux et les portes normalement. Appliquez FLUID FILM directement sur le métal humide. S'il s'égoutte, une trop grande quantité du produit est appliquée. En cas de vaporisation excessive des joints d'étanchéité, essuyez-les avec un linge propre. Si une sous-couche a été appliquée auparavant, veuillez vérifier la compatibilité du produit.

Aérosol (AS): # 1450 - 145 g, # 3300 - 333 g, En vrac (NAS) : # 3700 - bidon de 3,78 L, # 4300 - seau de 18,9 L, # 4500 - baril de 208 L, # 5207 - cont. de 237 ml avec pinceau sous couvercle. Les numéros de stock 1450, 3300 en aérosol sont approuvés par l'Agence canadienne d'inspection des aliments (ACIA # N184)

NLS PRODUCTS

Bobcaygeon, Ontario K0M 1A0 T: (705) 738-2321 • F: (705) 738-4550
 www.nlsproducts.ca • mail@nlsproducts.ca



FF013FR



Prolonge la durée des pneus !
Pneus environ 35 % plus frais !
Maintient une pression constante des pneus !
Aide à éliminer les crevaisons !



Idéal pour camions, équipement agricole, d'aménagement paysager, VTT, remorques, autobus, autos, VR, vélos, équipement de mine, foresterie et construction !

Pour pneus remplis d'air ou d'azote - Pneus avec ou sans chambre à air
Meilleure économie de carburant • Ininflammable • Non explosif



Super agent « HD » de scellement de pneu !
“LA CHAMBRE À AIR LIQUIDE ORIGINALE”^{MC}

LIQUITUBE^{MC}

FACILE À INSTALLER - OUTILS D'INSTALLATION INCLUS
ARRÊTEZ LES CREVAISONS AVANT QUE
LES CREVAISONS NE VOUS ARRÊTENT !

95522 (236 ml / 8 oz.)	95566 (seau de 18,9 L / 5 gal.)	95578 (baril de 208 L / 45 gal.)
95533 (473 ml / 16 oz.)	95588 (pompe pour seau 95566)	95579 (Sac-vrac de 1040 L / 225 gal.)
95544 (946 ml / 32 oz.)	95577 (assortiment de seau et pompe)	95589 (Pompe pour baril 95578)
95555 (3,78 L / 1 gal. pompe incl.)	95590 (Outil d'installation pour corps de valve de pneu)	95599 (Pompe pneumatique pour sac vrac 95579)

- Scelle de manière permanente les crevaisons
- Scellera souvent les petites crevaisons de flanc des pneus tout-terrain
- Scelle les crevaisons de 6 mm (1/4") dans la chape
- Scelle les crevaisons plus grosses allant jusqu'à 19 mm (3/4") des pneus à plis robustes
- Scelle la plupart des fuites de pneus à talon et de jante
- Efficace de -55°C (-67°F) à plus de 93°C (200°F)
- Contient 4 protecteurs antirouille industriels et 1 protecteur antivapeur
- Ne corrodera pas les jantes d'acier, d'aluminium ou de chrome
- Facile à nettoyer pour le rechapage et le rapiéçage
- Durée de conservation indéfinie - Ne se sépare jamais
- Le pH reste neutre, n'annule pas la garantie du pneu
- 100 % soluble dans l'eau
- Idéal pour les pneus à pression élevée et faible / à vitesse élevée et faible
- Ne nuira pas à l'équilibrage s'il est installé correctement
- N'utilisez pas avec les détecteurs TPMS internes
- Peut être utilisé avec les détecteurs TPMS / externes
- Non recommandé pour les systèmes de correction de basse pression des pneus
- Ne le mélangez pas avec des fluides, poudres d'équilibrage ou autres agents de scellement
- Voyez le guide d'application inclus ou visitez notre site Web

NORTHLAND™

BreakThru

**SUPER AGENT • MÉLANGE PUR
HUILE PÉNÉTRANT RAPIDEMENT**

**Libère les pièces
gelées et rouillées**

Sans silicone ni Téflon

Sans solvant

**Acceptable pour utilisation
dans les usines alimentaires
au Canada**

BreakThru, produit à base d'huile très raffinée, pénètre et s'infiltré rapidement dans les composants.

LIBÈRE LES PIÈCES GELÉES ET ROUILLÉES :

boulons, pièces du moteur, charnières, serrures, paliers, chaînes de vélo et de motocyclette, chaînes, cylindres, roues et autres pièces mobiles, surfaces en aluminium, chrome et acier, pistolets et matériel de pêche, serrures, équipement maritime, machinerie industrielle, relais, interrupteurs, outils ET BIEN PLUS !

**Auto • Camion • Marine • Maison
• Ferme • Atelier • Industrie**

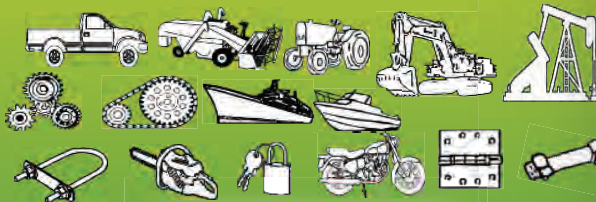

C10 370 g
C5 145 g



NLS PRODUCTS

Box 790, Bobcaygeon, ON K0M 1A0
www.nlsproducts.ca • mail@nlsproducts.ca



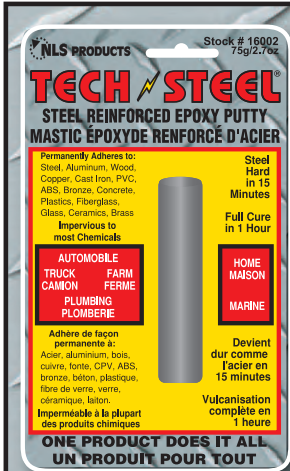

TECH STEEL®

MASTIC ÉPOXYDE RENFORCÉ D'ACIER

Devient dur comme l'acier en 15 minutes • Vulcanisation complète en 1 heure

ADHÈRE DE FAÇON PERMANENTE À :

Acier - aluminium - bois - cuivre
 - fonte - CPV - ABS - bronze - béton
 - plastique - verre - fibre de verre
 - céramique - laiton et bien d'autres !!!

- Résistant à 500° F
- Durée de 3 ans
- Durcit sous l'eau
- Imperméable aux produits chimiques

AUTO/CAMION: réservoirs à essence, tuyaux d'échappement, silencieux, collecteurs, radiateurs, blocs-moteurs
MAISON: meubles, appareils ménagers, jacuzzi, piscines, gouttières, moustiquaires, verre, boiseries
FERME: équipement agricole, réservoirs à essence, gouttières, clôtures, équipement d'irrigation
MARINE: fibre de verre, aluminium, moteurs inboard/hors-bord, réservoirs à essence, réservoirs à eau
PASSE-TEMPS: artisanat, bijoux, céramique, plastique, maquettes, moules, verre, jouets
PLOMBERIE: CPV, ABS, robinets, accessoires, porcelaine, cuivre, laiton, vis foirées

STOCK #	TAILLE	QTÉ CAISSE
16002	75 g	12
6002	75 g	1 (24 Units)
6004	150 g	12

STOCK # 16002



TECH PLASTIC™

Lorsque *Tech Plastic®* est mélangé à la main (pétri), il peut prendre n'importe quelle taille, peut être percé, scié, sablé, vernis ou peint. Applications intérieures ou extérieures pour réparations permanentes et rapides. Excellentes propriétés adhésives pour réparations sur métal ou plastique. Devient blanc une fois sec, ne rétrécit pas, ne se fissure pas, ne pourrit pas, ne se décolle pas, ne jaunit pas et est anticorrosion. Sèche sous l'eau (douce et salée), excellent pour les réparations de plomberie sur CPV, ABS, robinets, appareils sanitaires, carreaux de céramique, porcelaine, trous de vis foirées, réservoirs d'eau, cuves, gouttières, scelle les fils électriques, pare-chocs de plastique, bacs de batterie, neigères, têtes d'extincteur, fuites de réservoir à essence de bord et de nombreux usages automobiles et domestiques.

Aucun coffre à outils de maison/marine/RV n'est complet sans *Tech Plastic®*

REPARATION DE FIBRE DE VERRE ET PLASTIQUE
 COMMENCE À DURCIR EN 10-15 MINUTES

STOCK #	TAILLE	QTÉ CAISSE
2900	57 G	12

Pourquoi seriez-vous forcé à acheter un apprêt ou un traitement contre la rouille individuel pour chaque tâche spécifique?

LA ROUILLE ARRÊTE ICI!



RUST DESTROYER est un apprêt **BREVETÉ** conçu pour être appliqué directement sur métal rouillé, métal peint rouillé, métal dénudé, métal galvanisé, aluminium, étain et acier stanneux. Il convertit la rouille active en forme passive au contact. Une action absorbante de la pellicule de l'apprêt soulève simultanément la rouille de la surface et enveloppe tous les cristaux convertis de l'apprêt, éliminant ainsi l'exposition à l'oxygène et à l'humidité; ce qui prévient la formation de rouille supplémentaire. Il forme un écran résistant qui adhère à toutes les peintures et fournit une couche protectrice continue.

Stock # 73013 Aérosol, 340 g 6 / caisse
 Stock # 73016 boîte, 236 ml 6 / caisse
 Stock # 73004 boîte, 946 ml 6 / caisse

- Résistant à la chaleur jusqu'à 800 °F (427 °C)
- Appliquez directement sur la rouille • Aucun décapage au jet de sable
- Aucun grattage jusqu'au métal dénudé
- Convient à la plupart des couches de finition de peinture
- Aucun lavage avant ou après l'application
- Aucun ponçage des finis lustrés pour améliorer l'adhérence



NEVR-DULL LA OUATE À POLIR ORIGINALE

- Nettoie tous les métaux sans flacon à brasser ni gaspillage
- Idéal sur le laiton, cuivre, acier, aluminium, chrome, nickel, étain, zinc, l'argent et l'or
- Enlève la rouille, goudron et la saleté sur le chrome des véhicules

Stock # 19294 (ND 12) Boîte de 142 g - 12 / caisse



Automobile
Stock # 8312



Industriel
Stock # 8812



Marine et RV
Stock # 8612

Une série d'adhésifs de première qualité en six SKU populaires (12 / caisse) pour coller presque tout.
 « GLOOZIT est un ADHÉSIF ET SCELLANT tout usage DE FORCE INDUSTRIELLE RÉSISTANT AUX UV »
 Une fois durci, GLOOZIT reste flexible et peut supporter des changements de température ainsi que l'expansion et la contraction de matériaux non similaires. GLOOZIT colle pratiquement tout.



Stock # 5100 (noir)

X-TREME TAPE

Pour les réparations rapides et urgentes !

LE RUBAN QU'IL FAUT X-PÉRIMENTER !

Conçu à l'origine pour l'armée, X-TREME TAPE est un ruban autocollant de grande qualité fait d'un composé spécial de caoutchouc de silicone qui adhère à lui-même une fois enroulé sous tension.

Automobile • Plomberie • Sports • Extérieur
Électricité • Jardin • Outils • Marine

S'étire jusqu'à 3 fois sa longueur • Épouse les formes irrégulières
 Forme un joint étanche et permanent
 Isole jusqu'à 8000 volts (pour une épaisseur de 0,51 mm)
 Ne fond pas à une température inférieure à +260° C
 Flexible à -54° C • Résiste à une traction de 600 lb/po²
 Répond à la spéc. mil. MIL-I-46852C

25 mm x 3 m x 20 mil / 1" x 10' x 0,51 mm d'épaisseur

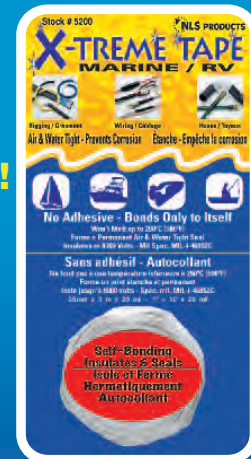

Stock # 5200 (blanc)



60052 (Tube)



60004 (Tube)



68001 (Cartouche)

Pâte à joints Hylomar universelle bleu médium			
STOCK #	TAILLE	QTÉ CAISSE	DESCRIPTION
60052	85 g Tube	1 (50)	Pâte à joints Hylomar AF universelle bleue médium, SANS SOLVANT
68001	300 ml Cart.	1 (12)	
60004	75 g Tube	1 (50)	Pâte à joints Hylomar Aérograde Ultra universelle bleue médium (PL32M)



Box 790, Bobcaygeon, ON
 T: 705-738-2321 • F: 705-738-4550
 mail@nlsproducts.ca • www.nlsproducts.ca





Bandelettes de test diagnostique de liquide



Automobiles et camions légers
BANDELETTES DE TEST RADCHEK
POUR LIQUIDES DE REFROIDISSEMENT
LONGUE DURÉE ET
CONVENTIONNELS
 TESTE : réserve d'alcalinité, point de congélation / d'ébullition et niveaux de pH.
1570
70 BANDELETTES/BOUTEILLE

BANDELETTES DE TEST D'HUMIDITÉ POUR 5 HUILES :
À MOTEUR, LTA, HYDRAULIQUE, SERVODIRECTION ET
TOUS LES LIQUIDES POUR FREINS
 Fonctionne avec DOT 3, 4 et 5.1.



• Les bandelettes de test diagnostique de liquide évaluent l'état du liquide et identifient quand un liquide doit être changé.
80600 **12 BANDELETTES / CARTE**

BANDELETTES DE TEST DE LIQUIDE DE
TRANSMISSION AUTOMATIQUE (LTA)



• Mesure très unique, rapide et abordable utilisée pour déceler la présence d'antigel dans le LTA.
 • Ce test facile décèle de 0 à 6 % d'antigel/liquide de refroidissement.
80900
50 BANDELETTES/BOUTEILLE

BANDELETTES DE TEST DE pH DE LIQUIDE POUR FREINS
 - DOT 3, 4, et 5.1



Teste : Les liquides pour freins automobiles et longue durée. Procure des résultats fiables pour déterminer l'état du pH du liquide pour freins. Trempez et lisez en 30 secondes.
80700 **DISTRIBUTEUR / CARTE**
Environ 100 tests



BANDELETTES DE TEST D'USURE DU MÉTAL
DE BAS NIVEAU
 TESTE : usure du métal dans l'antigel, l'huile à moteur, l'huile du différentiel, de la servodirection et de la transmission à très faible teneur. Toute présence anormale de métaux permet une mesure corrective immédiate.
80800 **50 BANDELETTES/BOUTEILLE**



BANDELETTES DE TEST DIP N' READ POUR
DILUTION DE LIQUIDE DE REFROIDISSEMENT
LONGUE DURÉE
TESTE D'ACIDE ORGANIQUE POUR LES LIQUIDES
DE REFROIDISSEMENT LONGUE DURÉE
 Pour tester tous les liquides de refroidissement OAT (NOAT et HOAT).
80400 **25 BANDELETTES/BOUTEILLE**



Plage spécifique :
 Nitrite
 0 - 3200 ppm



SERVICE INTENSIF BANDELETTES DE TEST
RADCHEK POUR LIQUIDES DE
REFROIDISSEMENT LONGUE DURÉE ET
CONVENTIONNELS
TESTE 4 COMPOSANTS : niveaux de pH,
glycol, molybdate et nitrite jusqu'à 3200 ppm
 Si vous devez tester le nitrite 4000 ppm utilisez l'article # 80200 (VOYEZ LE PROCHAIN ARTICLE).
2050 **50 BANDELETTES/BOUTEILLE**



Plage spécifique :
 Nitrite
 0 - 4000 ppm



SERVICE INTENSIF, BANDELETTES DE
TEST D'ANTIGEL POUR 3 COMPOSANTS
POUR LIQUIDES DE REFROIDISSEMENT
LONGUE DURÉE ET CONVENTIONNELS
TESTE 3 COMPOSANTS : niveaux de pH,
glycol et nitrite jusqu'à 4000 ppm (Ne teste pas le molybdate - S'il est requis, utilisez # 2050).
 • Fournit d'autres gammes pour l'évaluation de la protection des additifs supplémentaires du système de refroidissement pour le nitrite.
80200 **50 BANDELETTES/BOUTEILLE**



SERVICE INTENSIF BANDELETTES DE
TEST D'HYDROCARBURE
 Utilisez pour détecter la présence d'huile dans les émissions de moteur diesel (DEF), TOUS les antigels et l'eau.
80508
50 BANDELETTES/BOUTEILLE



BANDELETTE DE TEST DE GAZ PERDU DE SOUPAPE RGE
 Teste le liquide de refroidissement pour : niveaux de pH, sulfate et chlorure
 • La contamination du gaz perdu a eu lieu si le pH baisse et le sulfate augmente.
 • D'autres contaminants sont présents si le niveau de pH augmente ou baisse.
 • Les niveaux de chlorure peuvent augmenter en raison d'une eau d'appoint de mauvaise qualité et d'un nettoyant acide non retiré correctement du système de refroidissement.
Utilisez # 2050 ou # 80200 si vous testez le niveau de pH dans un liquide de refroidissement ELC rouge ou orange.
80300 **10 BANDELETTES/BOUTEILLE**

IOL CODES	NO DE PIÈCES	DESCRIPTION, TAILLE, CARACTÉRISTIQUES
110404	MCHYD50044	MOBIL HYDRAUL 50 4/4LC TRACTEUR/ENTRAÎNEMENT/LIQUIDE HYDRAULIQUE (GRADE HÎVER)
110410	MCHYD56210	MOBIL HYDRAUL 56 2/10L TRACTEUR/ENTRAÎNEMENT/LIQUIDE HYDRAULIQUE (GRADE ÉTÉ)
121538	MCHYD560189	MOBIL HYDRAUL 56 18.9LPP TRACTEUR/ENTRAÎNEMENT/LIQUIDE HYDRAULIQUE (GRADE ÉTÉ)
120483	MC1ESP030121	MOBIL 1 ESP 0W30 12/1L MB 229.31/229.51/229.52
105951	MC1EP53061	MOBIL 1 PERFORMANCE PROLONGÉE 5W30 6/1L PERFORMANCE PROLONGÉE
106001	MCGRSXHP462M104	MOBILGRAISSE XHP 462 AVEC MOLYBDÈNE 10/400 EP 2 GRAISSE TOUT USAGE LONGUE DURÉE AVEC MOLYBDÈNE
110957	ESUNIREXEP240	MOBIL UNIREX EP 2 40/400 EP 2 GRAISSE TOUT USAGE GC-LB
110124	MCSATFDM045	MOBIL SUPER TRANSMISSION AUTOMATIQUE (ATF) D/M 4/5L DEX III/ MER V
110122	MCSATFDM12	MOBIL SUPER TRANSMISSION AUTOMATIQUE (ATF) D/M 12/1L DEX III/ MER V
121280	MOBIL1ESP5W30	MOBIL 1 ESP FORM 5W30 6/1L API SN; MB229.31/229.51; BMW LL 04; VW504.00/507.00 PORSCHE C30
120831	MCS3000530121	MOBIL SUPER 3000 ENTIÈREMENT SYNTHÉTIQUE D1 5W30 12/1L API SN; APPROUVÉ ILSAC GF-5 DEXOS 1
110028	MCS3000020121	MOBIL SUPER 3000 ENTIÈREMENT SYNTHÉTIQUE 0W20 12/1L API SN; ILSAC GF-5
105543	MOBIL5W30SYN4.4L	4.4L MOBIL 1 FORMULE 5W30 4X4.4 L API SN, ILSAC GF-5 GM DEXOS 1; HONDA/ACURA HTO-06
105396	MOBIL5W30	MOBIL 1 FORMULA 5W30 6/1 LTR API SN, ILSAC GF-5 GM DEXOS 1; HONDA/ACURA HTO-06
110548	MOBIL1SYN5W20	MOBIL 1 FORMULE 5W20 4X4.4 API SN, ILSAC GF-5 GM DEXOS 1
105736	MOBIL5W20	MOBIL 1 FORMULA 5W20 6/1 LTR API SN, ILSAC GF-5 GM DEXOS 1
105514	MOBIL0W40	MOBIL 1 FORMULA 0W40 6/1LTR API SN MB 229.3/229.5; BMW LL01;VW 502.00/505.00; PORSCHE4 A40





BLAZE RAPID STRIP DISCS



NORTON BLAZE SPEED-LOK TR RAPID STRIP DISC

Excellent pour enlever rouille, sous-couche, scellant à joint et couche anti gravillonnage. Utiliser sur plate-forme de camion, montant de porte et endroit difficile d'atteinte tel que passage de roue et le train roulant. Utiliser pour enlever l'oxydation sur les jantes de pneus et pour enlever la rouille sur les freins.

	2" TR	3" TR	RPM
DESCRIPTION	666233-	666233-	
Norton Blaze	31051	-	15,000
Norton Blaze	-	31053	12,000
Back-Up Pad	55103	55105	-
PKG/CASE	10/1	10/1	



NORTON BLAZE SPEED-LOK TR DISCS

Les produits à meuler Norton Blaze de conception auto-affûtage sont parfaits pour application de l'enlèvement des métaux lourds sous haute pression.

	2" TR	3" TR
GRIT	662611-	662611-
80	62324	62334
60	62322	62332
50	62320	62330
36	62318	62328
CASE	25	25



NORTON BLAZE AND NORTON VORTEX RAPID BLEND DISCS

Idéal pour enlever la rouille sur la surface, uniformiser les rayures et enlever les revêtements de la surface automobile. Norton Blaze (orange) peut aussi être utilisé pour enlever le scellant à joint et la sous-couche sans se bourrer. Norton Vortex (bleu) est excellent pour enlever les résidus de joint d'étanchéité et travaille très bien sur l'aluminium sans se bourrer ni se souiller.

	2" TR	3" TR
GRIT	666233-	666233-
Blaze (Orange)	38632	38633
Vortex (Blue)	34782	34783
CASE	10	10



NORTON BEAR-TEX SPEED-LOK TR RAPID PREP SURFACE BLENDING DISCS

Idéal pour enlever la rouille et les oxydes, uniformiser les marques de meulage et enlever les revêtements et résidus de joint d'étanchéité de la surface automobile. Épais, renforcé d'un endos non tissé et imprégné avec un oxyde d'aluminium abrasif résistant. La nouvelle formulation de résine ne fera pas de bavure.

	2" TR BEAR-TEX	3" TR BEAR-TEX
Grain	662610-	662610-
Très fin (320) - BLUE	09189	09192
Moyen (120) - MAROON	09190	09193
Grossier (80) - BROWN	09191	09194
CASE	25	25



SPEED-LOK BACK-UP PADS

Speed-Lok TR sont compatibles avec les systèmes de fixation similaires de la compétition

	1" BACK-UP PAD	2" BACK-UP PAD	3" BACK-UP PAD
DESCRIPTION	088341-	662610-	662610-
Speed-Lok TR	64037	55103	55105
CASE	1	10	10



ADHÉSIFS / SCELLANT / REVÊTEMENTS
ADHÉSIFS



NORTON SPEEDGRIP 1 MINUTE

Deux-partie uréthane (1: 1) utilisé pour les réparations structurelles et cosmétiques de tous les pare-chocs en plastique, y compris TPE, TPO, TEO, PP et ABS.

DESCRIPTION	SIZE	636425-
1 minute	220ml	04615
CASE		6



NORTON SPEEDGRIP 5 MINUTES

Deux-partie uréthane (1: 1) utilisé pour les réparations structurelles et cosmétiques de tous les pare-chocs en plastique, y compris TPE, TPO, TEO, PP et ABS et peut aussi être utilisé pour lier SMC ou des panneaux de fibre de verre.

DESCRIPTION	SIZE	636425-
5 minutes	220ml	04616
CASE		6



ADHÉSIF LIANT POUR PANNEAU

Époxy supérieure deux-partie (2 :1) conçue pour lier les pièces d'auto et châssis en SMC, FRP, fibre de verre, acier et aluminium les unes aux autres et les châssis de métal (apprêt non nécessaire). Il scelle et lie en une seule application.

DESCRIPTION	SIZE	636425-
Adhésif liant pour panneau – 30 minute	220 ml	06418
CASE		6



**SPEED-GRIP
ACCESSOIRES**



Pistolet applicateur manuel
1:1 and 2:1



Pistolet applicateur pneumatique
1:1 and 2:1



Embouts de mixage
24-element tips ensure automatic mixing for 220ml



ACCESSOIRES

DESCRIPTION	200ml/220ml	220ml Tips
	636425-	636425-
Pistolet applicateur manuel	41400	-
Pistolet applicateur pneumatique	41399	-
Embouts de mixage – 24 éléments (vert)	-	04628
PKG/CASE	1	6/72



Wheel Protectors® Pesées de plomb pour roues



■ P-Series

Pour usage sur roues d'acier standards 13"-17" voiture automobile. Aussi disponible avec revêtement (Séries-PS).

Numéro pièce	Grosseur/on.	Pcs/boîte
P025	0.25	50
P050	0.50	50
P075	0.75	50
P100	1.00	50
P125	1.25	50
P150	1.50	50
P175	1.75	50
P200	2.00	50
P225	2.25	50
P250	2.50	50
P275	2.75	50
P300	3.00	50



■ AWN-Series Pour

usage sur jantes en alliage pour la plupart des véhicules domestiques fabriqués avant 1995.

Numéro pièce	Grosseur/on.	Pcs/box
AW025N	0.25	25
AW050N	0.50	25
AW075N	0.75	25
AW100N	1.00	25
AW125N	1.25	25
AW150N	1.50	25
AW175N	1.75	25
AW200N	2.00	25
AW225N	2.25	25
AW250N	2.50	25
AW275N	2.75	25
AW300N	3.00	25



■ MCN-Series

Pour usage sur jantes en alliage pour la plupart des véhicules domestiques.

Numéro pièce	Grosseur/on.	Pcs/box
MC025N	0.25	25
MC050N	0.50	25
MC075N	0.75	25
MC100N	1.00	25
MC125N	1.25	25
MC150N	1.50	25
MC175N	1.75	25
MC200N	2.00	25
MC225N	2.25	25
MC250N	2.50	25
MC275N	2.75	25
MC300N	3.00	25



■ LH-Series

Pour usage principalement sur les véhicules Chrysler derniers modèles conçus pour s'adapter au profil unique du bouclier de roue.

Numéro pièce	Grosseur/on.	Pcs/box
LH025	0.25	25
LH050	0.50	25
LH075	0.75	25
LH100	1.00	25
LH125	1.25	25
LH150	1.50	25
LH175	1.75	25
LH200	2.00	25
LH225	2.25	25
LH250	2.50	25
LH275	2.75	25
LH300	3.00	25



■ IAW-Series Pour

usage principalement sur les véhicules Européens et certains véhicules Asiatiques équipés de jantes en alliage.

Part Number	Size gram	Pcs/box
IAW005	5	25
IAW010	10	25
IAW015	15	25
IAW020	20	25
IAW025	25	25
IAW030	30	25
IAW035	35	25
IAW040	40	25
IAW045	45	25
IAW050	50	25
IAW055	55	25
IAW060	60	25



■ EN-Series

Pour usage principalement sur les véhicules Audi, Mercedes Benz et modèles Japonais récents équipés de jantes en alliage.

Numéro pièce	Grosseur/ gram	Pcs/box
ENO10	10	25
ENO15	15	25
ENO20	20	25
ENO25	25	25
ENO30	30	25
ENO35	35	25
ENO40	40	25
ENO45	45	25
ENO50	50	25
ENO55	55	25
ENO60	60	25



■ FN-Series

Pour usage principalement sur les véhicules Japonais équipés de jantes en alliage fabriqué avant 1990.

Numéro pièce	Grosseur/ gram	Pcs/box
FNO05	5	25
FNO10	10	25
FNO15	15	25
FNO20	20	25
FNO25	25	25
FNO30	30	25
FNO35	35	25
FNO40	40	25
FNO45	45	25
FNO50	50	25
FNO55	55	25
FNO60	60	25



■ TN-Series

Pour usage principalement sur les camions légers équipés de roues en acier décoratifs et de plus grande épaisseur ou de roues en alliage.

Numéro pièce	Grosseur/gram	Pcs/box
T025N	0.25	25
T050N	0.50	25
T075N	0.75	25
T100N	1.00	25
T125N	1.25	25
T150N	1.50	25
T175N	1.75	25
T200N	2.00	25
T225N	2.25	25
T250N	2.50	25
T275N	2.75	25
T300N	3.00	25



**SPRAY NINE® NETTOYANT/
DÉSINFECTANT**
C26822 - 650ml bouteille
C26832 - 946ml bouteille
C26804 - 4L bidon
C26820 - 20L chaudière
C26845 - 208L baril
Nettoyant / Dégraissant / Désinfectant



**SPRAY NINE® GREZ-OFF®
DÉGRAISSANT ULTRA-
PUISSANT**
C12532 - 946ml bouteille
C12501 - 3.78L bidon
C12520 - 20L chaudière
C12545 - 208L baril
Déloge rapidement graisse,
huile, goudron, fluides
hydrauliques, lubrifiants et
crasse



**SPRAY NINE® NETTOYANT POUR
VERRE ET ACIER INOXYDABLE**
C23319 - 600g aerosol
Fait disparaître saleté, poussière,
traces de doigts, traînées et graisse
légère des surfaces de verre, d'acier
inoxydable et de métal



**SPRAY NINE® DÉTERGENT
POUR PLANCHER DE
GARAGE**
C11525 - 11.3kg chaudière
Puissante poudre détergente
alcaline



**FAST ORANGE® NETTOYANT À
MAINS EN LOTION AVEC PIERRE
PONCE**
25-108 - 220ml bouteille
25-217 - 1.89L bouteille
25-218 - 3.78L bouteille
Le nettoyant à mains avec pierre
ponce, biodégradable sans eau ni
dissolvant de pétrole



**FAST ORANGE®
NETTOYANT À MAINS EN
LOTION DOUCE**
23-108 - 220ml bouteille
23-217 - 1.89L bouteille
23-218 - 3.78L bouteille
Le nettoyant à mains lotion
douce, biodégradable sans
eau ni dissolvant de pétrole



**FAST ORANGE® PRO NETTOYANT À MAINS EN LOTION AVEC
PIERRE PONCE**
25416 - 443ml bouteille
25418 - 3.78L bidon
Nettoyant à mains puissant de qualité professionnelle avec poudre
de ponce. Élimine toute odeur d'essence ou autre odeur désagréable



**ULTRA CHERRY™ NETTOYANT À
MAINS EN LOTION AVEC PIERRE
PONCE**
21222 - 3L bidon
Nettoyant à mains de qualité
professionnelle avec poudre de
pierre ponce



**POLY SCRUB® NETTOYANT
À MAINS CITRON VERT**
13104 - 1.72kg tub
Pâte de qualité industrielle
qui ne contient aucun
solvant nocif et qui
n'assèche pas les mains



BLOQUEUR DE FILETS BLEU AMOVIBLE
 24200 - 6ml tube sur carton
 24240 - 36ml bouteille sur carton
 Bloqueur universel amovible.



PERMATEX® BLOQUEUR DE FILETS ROUGE PERMANENT
 26200 - 6ml tube sur carton
 26240 - 36ml bouteille sur carton
 Bloqueur de filets permanent.



PERMATEX® SCELLANT DE FILETS HAUTE TEMPÉRATURE
 59214 - 6ml tube sur carton
 59234 - 50ml tube sur carton
 Fixe et scelle les raccords filetés.



THE RIGHT STUFF® JOINT D'ÉTANCHÉITÉ INSTANTANÉE
 30874 - 147ml cartouche
 30876 - 300ml cartouche
 Scelle instantanément, formant un joint de caoutchouc élastomérique durable et fiable.



ULTRA COPPER® JOINT D'ÉTANCHÉITÉ À HAUTE TEMPÉRATURE
 59703 - 80ml tube
 59713 - 300ml cartouche
 Conçu pour les moteurs haute performance ou lorsque la température est très élevée.



ULTRA BLACK® JOINT D'ÉTANCHÉITÉ SÛR POUR CAPTEURS
 59803 - 80ml tube sur carton
 59813 - 300ml cartouche
 Adhérence supérieure aux surfaces huileuses avec durabilité à long terme.



PERMATEX® COMPOSÉ ANTIGRIPPAGE ARGENT
 76762 - 133g can
 76765 - 241g aerosol
 76764 - 454g cannette
 Préviens la formation de rouille, le grippage à froid et la corrosion galvanique entre les pièces assemblées.



PERMATEX® COMPOSÉ DE SOUDAGE À FROID
 14600 - 2x28g tube sur carton
PERMATEX® BÂTON MULTI-MÉTAL ÉPOXYDE
 84319 - 56g bâton
 Système en deux parties d'adhésif et d'obturateur à prise rapide pour remplacer le soudage ou le brasage des pièces en métal fissurées ou cassées.



PERMATEX® ADHÉSIF INSTANTANÉ
 49502 - 3ml tube sur carton
 49512 - 28g bouteille sur carton
 Adhésif à prise rapide pour coller la plupart des matériaux.



ULTRA GREY® JOINT D'ÉTANCHÉITÉ SÛR POUR CAPTEURS

59903 - 80ml tube sur carton
59913 - 300ml cartouche
Efficace sous les forces de torsion élevées liées aux moteurs dont les boulons sont rapprochés (aspect spécifique des véhicules importés).



PERMATEX® SCELLANT ADHÉSIF À HAUTE TEMPÉRATURE

59403 - 80ml tube sur carton
59413 - 300ml cartouche
Sûr pour les capteurs. Pour applications à température élevée ou de service intense.



PERMATEX® LUBRIFIANT DE FREIN CÉRAMIQUE EXTRÊME

24126 - 236ml cannette
24127 - 28g tube sur carton
24128 - 170g Tube
Lubrifiant 100 % synthétique avec particules de céramique. Empêche les composants de freins de se gripper ou de coller.



PERMATEX® LUBRIFIANT ULTRA POUR ÉTRIERS DE FREINS À DISQUE

09125 - 236ml cannette
22063 - 80ml Tube
22028 - 170g Tube
Composé synthétique à 100%. lubrifiant synthétique haute température pour prévenir le grippage ou le collage des composantes de freins à disque.



PERMATEX® SCELLANT DE COLLERETTE ANAÉROBIQUE

51531 - 50ml tube sur carton
51580 - 300ml cartouche
Scellant flexible pour les brides qui bougent lorsque le moteur tourne. Résistance supérieure aux liquides de moteur comme l'huile et les liquides de transmission, de boîte de vitesses, et de refroidissement.



PERMATEX® SCELLANT ADHÉSIF À LA SILICONE CLAIR

59103 - 80ml tube sur carton
59113 - 300ml cartouche
Excellent adhésif/scellant tout usage à la silicone RTV. Idéal pour sceller, coller, isoler, calfeutrer. Flexible, durable, robuste, étanche à l'eau.



PERMATEX® GRAISSE DIÉLECTRIQUE DE MISE AU POINT

22066 - 28g tube sur carton
22064 - 85g tube sur carton
22065 - 85g Power Can
Nécessaire pour la mise au point efficace des systèmes d'allumage haute énergie. Empêche les fuites de tension autour des connexions électriques.

CORDON ÉLECTRIQUE LUMINEUX

CORDON ÉLECTRIQUE LUMINEUX ET ENSEMBLE STANDARD

Nouveau cordon électrique lumineux N° de pièce	Ensemble standard N° de pièce	Puissance du chauffe-moteur (Watts)	Tension du chauffe-moteur Voltage (V)
3100121	3100002	400	120
3100122	3100098	400	120
3100123	3100129	400	120
3100124	3100006	400	120
3100125	3100055	600	120
3100126	3100057	600	120
3100127	3100109	400	120



Nouveau cordon électrique lumineux N° de pièce – Ensemble	Ensemble standard N° de pièce	Puissance du chauffe-moteur (Watts)	Tension du chauffe-moteur Voltage (V)
3100121	3600118	3600001	5" (1.52 m)
3100122	3600116	3600006	5" (1.52 m)
3100123	3600119	3600083	5" (1.52 m)
3100124	3600117	3600005	5" (1.52 m)
3100125	3600116	3600006	5" (1.52 m)
3100126	3600116	3600006	5" (1.52 m)
3100127	3600119	3600082	5" (1.52 m)
3100129	3600119	3600083	5" (1.52 m)



SILICONE PAD HEATERS

COUSSINS CHAUFFANTS FLEXIBLES

N° de pièce	Watts	Volts	Amps	Dimension du coussin	Capacité du carter d'huile	Liquide hydraulique	Application	Photo
3400030 Homologué CSA	50	120	0.4	3.5" x 1.25"	1 – 3 U.S. pte US (1.0 – 1.9 L)	s. o.	Boîtes de vitesse, génératrices domestiques, VTT, motoneiges, boîtes d'engrenages et petits moteurs.	
3400031 Homologué CSA	125	120	1.0	3" rond	3 – 6 pte US (2.9 – 5.7 L)	s. o.	Petites à moyennes voitures et berlines. Exemples: Kia, Honda, Hyundai.	
3400032 Homologué CSA	125	120	1.0	6" x 1.5"	3 – 6 U.S. pte US (2.9 – 5.7 L)	s. o.	Carters d'huile nervurés et boîtes de vitesse automatiques. Exemples: Toyota 4Runner et voitures européennes.	
3400033 Homologué CSA	250	120	2.1	3.75" x 4.25"	5 – 13 pte US (4.7 – 12.3 L)	10 à 30 gallons	La plupart des moteurs 6 cylindres et petits 8 cylindres. Pour application marine.	
3400034 Homologué CSA	500	120	4.2	5" x 7"	13 – 27 pte US (12.3 – 25.5 L)	20 à 50 gallons	Camions de taille moyenne, VUS et camions utilitaires commerciaux moyens à lourds.	
3400035 Homologué CSA	1000	120	8.3	6" x 10.75"	26 – 48 pte US (24.6 – 45.4 L)	50 à 100 gallons	Camions de taille moyenne, VUS et camions utilitaires commerciaux moyens à lourds.	
3400036 Homologué CSA	60	120	0.5	5.5" x 8.5"	CHAUFFE - BATTERIE (coussin antiadhésif)	s. o.	Toutes les automobiles et tous les camions. La plupart des batteries.	
3400037	100	12	8.3	12" x 4"	CEINTURE CHAUFFANTE POUR FILTRE À CARBURANT DIESEL (velcro)	s. o.	Véhicules diesel seulement, diamètre du boîtier du filtre: Minimum 3.5" (8.9 cm) Maximum 5.0" (12.7 cm)	
3400038 Homologué CSA	180	120	1.5	13" x 20.5"	CHAUFFE - BATTERIE (coussin antiadhésif)	s. o.	Coussin chauffant pour grande batterie. S'ajuste à 3-4 batteries du groupe 31	
3400039	50	12	4.2	9" x 3"	CEINTURE CHAUFFANTE POUR FILTRE À CARBURANT DIESEL (velcro)	s. o.	Véhicules diesel seulement Diamètre du boîtier du filtre: Minimum 2.75" (6.98 cm) Maximum 3.75" (9.52 cm)	
3400040	100	24	8.3	12" x 4"	CEINTURE CHAUF- FANTE POUR FILTRE À CARBURANT DIESEL (velcro)	s. o.	Véhicules diesel seulement Diamètre du boîtier du filtre: Minimum 3.5" (8.9 cm) Maximum 5.0" (12.7 cm)	

COUSSINS CHAUFFANTS ARCTIC FOX

EH-3659	250	12 CC	20.8	5" x 5"	s. o.	10-30 gal. (37.9- 113.6L)	Application standard: Les coussins chauffants de 12 V ou 24 V sont utilisés pour les carters d'huile/réservoirs hydrauliques de petites et moyennes tailles	
EH-3660	350	12 CC	30.8	7" x 5"	s. o.	15-45 gal. (56.8- 170.3L)	Application standard: Les coussins chauffants de 12 V ou 24 V sont utilisés pour les carters d'huile/réservoirs hydrauliques de petites et moyennes tailles	
EH-4111	80	24 CC	3.4	4" x 1.5"	s. o.	0.5-6 qt. (0.5-5.7 L)	Application standard: Les coussins chauffants de 12 V ou 24 V sont utilisés pour les carters d'huile/réservoirs hydrauliques de petites et moyennes tailles	
EH-4608	80	12 CC	6.7	3.25" x 1.75"	s. o.	0.5-6 qt. (0.5-5.7L)	Application standard: Les coussins chauffants de 12 V ou 24 V sont utilisés pour les carters d'huile/réservoirs hydrauliques de petites et moyennes tailles	
EH-6282	7	12 CC	0.6	1" x 2"	s. o.	s. o.	Application standard: chauffage par points pour valves ou raccords de petite taille	

ÉQUIPEMENT POUR LIQUIDE DE REFROIDISSEMENT ET FLUIDES

BARRAGE DE RETENUE DU LIQUIDE DE REFROIDISSEMENT

Outil simple qui retient le liquide de refroidissement à l'intérieur du moteur lorsque d'autres composants sont enlevés afin d'effectuer une réparation ou un remplacement.



L'ENSEMBLE DU MODÈLE T-1000 COMPREND :

- Appareil T-1000
- Adaptateur T-1025
- Flexible de rallonge A-462-2
- Flexible d'évacuation A-536
- Support A-483
- Étui de rangement

AVANTAGES

- Pas de nécessité de vidanger le bloc-moteur pour effectuer de simples réparations
- Essais sous pression sans pompage manuel ni démarrage du moteur

POMPE DE CIRCULATION DU LIQUIDE DE REFROIDISSEMENT

3/4" NPT Sortie du liquide de refroidissement

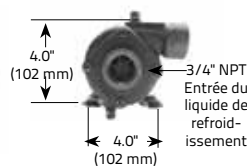
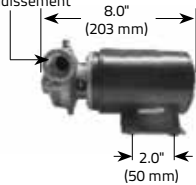

Numéro de pièce	Description	Ampères	Plage de température recommandée	GPM/ LPM	Pression PSI/ bar
A-4350-12V	Pompe 12V CC	10.1	à -40°F / -40°C	10/38	8/ .55
A-4350-24V	Pompe 24V CC	5.1	à -40°F / -40°C	10/38	8/ .55

CHAUFFE-LIQUIDE – SÉRIE HYDRALINER



Numéro de pièce	Dimension « A » nominale	Dimension « B » nominale	Étendue de la surface nominale	BTU/h nominale (1)	Application standard (temp. de l'air ambiant) à -20°F / -29°C (2)	Application standard (temp. de l'air ambiant) à -40°F / -40°C (2)
H-4000-8	(7 pouces)	(10 pouces)	105 po ²	Eau 4,200	Jusqu'à 20 gallons US	Jusqu'à 8 gallons US
H-4000-8-STOR	(178 mm)	(254 mm)	8 dm ²	Huile 2,100	76 litres	30 litres
H-4000-12	(11 pouces)	(14 pouces)	180 po ²	Eau 7,200	Jusqu'à 35 gallons US	Jusqu'à 14 gallons US
H-4000-12-STOR	(280 mm)	(356 mm)	12 dm ²	Huile 3,600	133 litres	53 litres
H-4000-16	(15 pouces)	(18 pouces)	250 po ²	Eau 10,000	Jusqu'à 50 gallons US	Jusqu'à 19 gallons US
H-4000-16-STOR	(381 mm)	(457 mm)	16 dm ²	Huile 5,000	190 litres	72 litres
H-4000-20	(19 pouces)	(22 pouces)	315 po ²	Eau 13,000	Jusqu'à 63 gallons US	Jusqu'à 25 gallons US
H-4000-20-STOR	(483 mm)	(559 mm)	20 dm ²	Huile 6,500	239 litres	90 litres
H-4000-24	(23 pouces)	(26 pouces)	385 po ²	Eau 16,000	Jusqu'à 77 gallons US	Jusqu'à 30 gallons US
H-4000-24-STOR	(584 mm)	(660 mm)	24 dm ²	Huile 8,000	292 litres	113 litres

CHAUFFE-CARBURANT DANS LA CANALISATION



Numéro de pièce	Entrée du liquide de refroidissement	Entrée du carburant	Longueur de tube	Dim. ext. du tube	Longueur totale	Étendue de la surface	Option de préchauffage
I-909BT-B100	1/2" NPT	1/2" NPT	9.75"/248 mm	2.0"/51 mm	15.5"/394 mm	100"2/645.2 cm ²	Non
I-909BTEH-B100	1/2" NPT	1/2" NPT	9.75"/248 mm	2.0"/51 mm	18.5"/470 mm	100"2/645.2 cm ²	120 V CA
I-1518BT-B100	1/2" NPT	1" NPT	18"/457 mm	2.375"/60 mm	25.5"/648 mm	320"2/2064.5 cm ²	Non

Numéro de pièce	Débit de carburant GPM/LPM	Matériel de montage	Clapet antiretour	Thermostat d'arrêt	Double arrivée de carburant	Préchauffage électrique	Entrée du carburant	Entrée du liquide de refroidissement
I-704B	0.1-1.5/0.4-5.7	Oui	Non	Non	Non	Non	1/2" NPT	1/2" NPT
I-704BTEH	0.1-1.5/0.4-5.7	Oui	Non	78°-95°F 25°-35°C	Non	120 V CA	1/2" NPT	1/2" NPT

SunSplash

BESTBUY

CURACAO

JAMAICA

COSTA RICA

THE ISLANDS OF THE
bahamas

SAINT LUCIA
Simply Beautiful

à la
prochaine

DEMANDER À VOTRE GROSSISTE BESTBUY COMMENT VOUS POUVEZ PARTICIPER AU PROGRAMME DE VOYAGE INCITATIF SUNSPLASH.

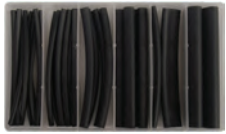

TUBE THERMO 3:1 NOIR À PAROI DOUBLE
30602-91
30 pièces x 6po



TUBE THERMO 4:1 RÉISTANT AU DIESEL MAGMAFLO
30606-91
22 pièces x 6po



TUBE THERMO 4:1 MAGMAFLO
30607-91
22 pièces x 6po



TUBE THERMO 3:1 NOIR À PAROI DOUBLE AVEC ADHÉSIF
8330-A - 3/16"
8331-A - 1/4"
8332-A - 3/8"
8333-A - 1/2"
8335-43 - 1"



TUBE THERMO 4:1 NOIR À PAROI DOUBLE TRÈS ÉPAISSE AVEC ADHÉSIF
8361-43 - 6mm
8362-43 - 8mm
8363-43 - 12mm
8364-43 - 18mm



TUBE THERMO 4:1 NOIR À PAROI DOUBLE TRÈS ÉPAISSE RÉISTANT AU DIESEL AVEC ADHÉSIF
8381-43 - 6.60mm
8382-43 - 8.64 mm
8383-43 - 11.68 mm
8384-43 - 19.30 mm



OUTIL SERTIR, CA12-4 ROBUSTE
335-31



OUTIL SERTIR ROBUSTE
365-11
CA22-10



OUTIL A DENUDER LE FIL
455-11
CA26-10



COUPE-CABLE
650-11
CA 20-1/0



ATTACHES PERFORMANCE POUR L'HIVER ET LES TEMPS SECS
7295-36 - 7.5PO
7298-36 - 14PO



MANCHON
1700-CS - rouge, CA22-18
1800-CS - bleu, CA16-14
1900-CS - jaune, CA12-10



MANCHON T/RÉTR
5800-CS - CA22-18
5900-CS - CA16-14



PRISES ÉLECTRIQUES DE QUALITÉ INDUSTRIELLE
8956-11 - Femelle
8957-11 - Mâle



INTERRUPTEUR ROBUSTE
9436-BP
50A



INTERRUPTEUR EN MÉTAL
9435-BP - 12V 35A



INTERRUPTEUR SCELLÉ DPDT IP67
9463-11
25 A @ 12 V CC,
15 A @ 24 V CC



DISJONCTEUR TYPE III
3401-31 - 100A
3404-31 - 150A



RELAIS 5 BROCHES
921-11
80/60A 12V



RELAIS
925-11
40/30A 12V CC



**RELAIS AVEC RACCORD
5 BROCHES**
926-91
40/30A 12V CC



**RELAIS RÉSISTANT À
L'EAU**
928-91
40/30A 12V CC



**TROUSSE DE
FUSIBLES**
33501-91
160 pièces



**TROUSSE DE FUSIBLES
AVEC EXTRACTEURS DE
FUSIBLE**
33503-91
152 pièces



**BLOC-
FUSIBLES À
LAME AT 6
FILS**
3410-31



**TROUSSE DE
FUSIBLES À LAME AT
- MIN ET DE NORME**
60601-91



**TROUSSE FUS MICRO
2 LAMES**
60604-91
35 pcs



**TROUSSE FUS
MICRO 3 LAMES**
60605-91
20 pcs



PORTE-FUSIBLE AJOUTEZ UN CIRCUIT
9950-11
Utilisez avec fusible à lame AT profil
bas-MIN



AJOUTEZ CIRCUIT FUSIBLE MINI
981-11
Utilisez avec fusible à lame AT -
MIN (ATM/Mini)



**PORTE-FUSIBLE AJOUTEZ UN
CIRCUIT**
10200-11
Permet l'ajout d'un nouveau
circuit en se branchant au bloc-
fusibles.



**BORNE BATTERIE
UNIV 6-1/0**
880-31



**BORNE BATT UNIV
ROBUSTE CA1-4/0**
880HD-31



**BORNE VISSABLE À COLONNE
DROITE CA2/0**
723-11
722-11



**COSSE VISSABLE À
COLONNE DROITE
CA2/0**
726-11



**COUVRE BORNE BATT
RELÂÇABLE**
897-12



PRO-TORCH™
8247-31
2400°F (1300°C)



CHALUMEAU BUTANE 4 EN 1
8257-31
Utilisez comme chalumeau, fer à
souder, soufflante d'air chaud, ou
outil pour tube thermorétractable.



CHALUMEAU PORTATIF
8254-31
2400°F (1300°C)



CHASSIS & GRILLE GARDE

- 191 Blanc Brillant
- 193 Noir Brillant
- 194 Noir Satin



VALSPAR TRACTEUR ET METTRE EN ŒUVRE MURALES

- 5339-01 IH Rouge
- 5339-08 Équipement Jaune
- 5339-10 Tracteur Vert
- 5339-24 Kkota Orange



VALSPAR À BASE D'EAU PEINTURE TRAFFIC ET MARQUAGE

- Val82001 Traffic Jaune
- Val82008 Rouge
- Val82012 Fluor Orange
- 82004 Blanc
- 82006 Bleu
- 82007 Orange



KIT DE REVÊTEMENT DE PLANCHER DE GARAGE VALSPAR

- 81020 Gris Clair
- 81021 Tan
- 81052 Clair



MOTEUR ÉMAIL

- 200 Chevrolet Orange
- 202 Universal Gris
- 203 Universal Noir
- 206 Ford Rouge
- 207 Aluminium
- 224 Ford Bleu
- 226 Chrysler Orange
- 228 Gris Engine Primer
- 229 Clair



PEINTURE RIDES

- 217 Black Rides



VALSPAR ANTIROUILLE ARMURE MURALES

- 21900 Blanc Brillant
- 21924 Noir Brillant
- 21951 Rouge Oxyde Primaire
- 21953 Gris Primaire
- 21800G Blanc Brillant
- 21800Q Blanc Brillant
- 21824G Noir Brillant
- 21824Q Noir Brillant



CAMION DOUBLURE DE CAISSE

- 264 Black Camion Doublure De Caisse
- 265G Black Camion Doublure De Caisse
- 265GK Camion Doublure Gallon Kit Noir



VALSPAR 2ND SKIN^{MD}

- 17200 Noir
- 17201 Blanc
- 17202 Bleu
- 17203 Rouge
- 17204 Fumée
- 17205 Clair



PEINTURE HAUTE TEMPÉRATURE

- HP-11 Noir
- HP-12 Blanc
- HP-13 Rouge
- HP-14 Aluminium
- HP-16 Bleu



ROUILLE

- 623 237ml
- 624 473ml



PRIME ÉMAIL

- | | | | |
|------|----------------|-------|------------------------------------|
| T-1 | Noir Brillant | T-18 | Gris Primer |
| T-2 | Noir Mat | T-19 | Rouge Oxyde Primaire |
| T-4 | Blanc Brillant | T-23 | Aluminium |
| T-6 | Swift Rouge | T-29 | Autobus Scolaire Jaune |
| T-8 | Noir Satin | T-234 | Rouge Oxyde Primer Peut Être Poncé |
| T-10 | Machines Gris | T-235 | Gris Primer Peut Être Poncé |

PRIMER SPÉCIALITÉ

- 465 Rouge Spot et Chargeur Primaire
- 466 Gris Spot et Chargeur Primaire
- 467 Gris Spot Flexible et Chargeur Primaire
- 470 Gris Attaque Primaire
- 471 Riche En Zinc Primer



ÉTRIER DE FREIN

- CP-250 Jaune Vif
- CP-251 Rouge Vif
- CP-252 Bleu Vif
- CP-253 Noir Très Brillant
- CP-254 Argent Très Brillant

SOUS-COUCHE

- 272 Sous-Couche Caoutchoutée
- 273 Enduit Professionnel



ENSEMBLE DE RÉPARATION

34ml



ÉRAFLURE APPLICATEUR
12.42ml

Navigation, gazon & jardin, motoneige, agricole ou tous vos besoins de la remorque.
Assurez-vous que vous êtes prêt avec nos kits pour moyeu de remorque et assemblages de freins



- ✓ Les Kits inclus paliers et bagues d'étanchéité préassemblés pour une réparation complète.
- ✓ Réparez la cause pas seulement le symptôme. Si le palier est défectueux, tel est le moyeu. Alors le remplacement des deux est la meilleure solution à long terme.
- ✓ Kits de moyeux pratique sur le terrain.

Kits moyeu de remorque		Inclus dans un kit de moyeu						Remplacement kit de moyeu PTC
PTC #	Description	MOYEU	GOUPILLE	Joints d'étanchéité	Goujons	Chapeau fileté	Palier	
411250	Convient à une fusée 1" Avec 4 goujons	1	1	PT203025	4	1	PTL44643 PTL44610	Dexter 008-091 Bass Pro 13100 Red Neck 34822
581750	Convient à 1 3/8" conicité à fusée de 1 1/16" Avec 5 goujons	1	1	PT442251	5	1	PTLM78349 PTLM78310 PTL44649 PTL44610	Dexter 008-248 Bass Pro 13511 Red Neck 84545
512590	Convient à une fusée 1" Avec 5 goujons	1	1	PT203025	5	1	PTL44643 PTL44610	Red Neck 348225bx Redtrailer 156b Shipshape 13210
511655	Convient à une fusée 1 1/16" Avec 5 goujons	1	1	PT203025	5	1	PTL44649 PTL44610	Red Neck 8-259 UCI Redtrailer 156B Shipshape 13311 Valmar 80582 Carryon 155

Proteteurs de palier de roue Kit de protecteurs de palier de roue inclus

PTC #	Description	Protecteur roue	Graisseur
1980SS	Convient à un graisseur de moyeu d'un diamètre de 1.980"	2 protecteurs en "acier inoxydable" de palier de roue de remorque	Graisseur afin de permettre une durée de vie plus longue du palier

- ✓ Protège vos paliers de roue des Intempéries pour une vie plus longue.



Graisseur pratique pour une vie plus longue du palier.



*Horloge murale frein
disque étrier rouge*

**HORLOGE BESTBUY
BBP CLOCK**

Quelle belle manière de dire l'heure! Sur le devant du disque d'aluminium de 12" s'abrite une horloge avec mouvement au quartz et un étrier de frein contrastant.

PILE OXYDE D'ARGENT POUR MONTRE/ÉLECTRONIQUE



SANS MERCURE - CARTON
1/PAQUET 1.5 VOLT
Montres, calculatrices,
télécommandes et dispositifs
médicaux.
303/357-1ZM
376/377-1ZM

PILES "AA"



ALCALINE AA
EMBALLÉ SOUS FILM RÉTRACTABLE
8/PAQUET - AL-AA CARTON
4/PAQUET - 815-4T GENF CARTON
1/PAQUET - 815-8CT GEND2



PILES 6V USAGE INDUSTRIEL



PILE INDUSTRIELLE, TERMINAUX À RESSORTS
6V-HD



PILE À LANTERNE,
TERMINAUX À
RESSORT
944A

PILES "AAA"



ALCALINE AAA
EMBALLÉ SOUS FILM RÉTRACTABLE
CARTON 8/PAQUET - AL-AAA
CARTON 4/PAQUET - 824-4 GEND
CARTON 8/PAQUET - 824-4T GENF



PILES "D"



ALCALINE D
EMBALLÉ SOUS FILM
RÉTRACTABLE 6/PAQUET
AL-D



ALCALINE D 8
EMBALLAGE REFERMABLE
813-8RVPT8 GENF

PILES "9V"



ALCALINE 9V
CARTON 1/PAQUET A1604-1T GENF
CARTON 2/PAQUET A1604-2 GEND
4/PAQUET A1604-4RVP GEND
EMBALLÉ SOUS FILM
RÉTRACTABLE 6/PAQUET
AL-9V

PILES ENTRÉE SANS CLEFS

PILES "C"



ALCALINE C CARTON
2/PAQUET
814-2 GEN



ALCALINE C EMBALLÉ
SOUS FILM RÉTRACTABLE
6/PAQUET
AL-C

PRÉSENTOIR DE PLANCHER
AMC100 GENF4
Préinstallé et facile à assembler
Contient 100 paquets mélangés
(4) D 4/paquet (6) C 4/paquet
(48) AA 8/paquet (30) AAA 4/paquet
(12) 9V 2/paquet



ALCALINE SANS MERCURE CARTON
1/PAQUET, 12 VOLT
KE23A-1ZM
LITHIUM CARTON 1/PAQUET 3.0 VOLT
KECR1616-1 KECR2016-1
KECR1616-1 KECR2025-1
KECR1620-1 KECR2032-1
KECR1632-1

PILES AIDE AUDITIVE

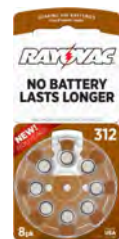

TAILLE 10 /PAQUET, ZÉRO MERCURE
L10ZA-8ZM
TAILLE 312 8/PAQUET, ZÉRO MERCURE
L312ZA-8ZM



RISLONE, LIQUID COPPER™ SCÉLLANT DE BLOC ET ANTI-FUITE POUR RADIATEUR

31109

RISLONE® LIQUID COPPER™ SCÉLLANT DE BLOC & ANTIFUITE POUR TUBULURE D'ADMISSION ET RADIATEUR scelle les fuites plus importantes ce que les antifuites réguliers ne font pas. La formule une étape colmate définitivement les fuites dans les joints, radiateurs, radiateurs de chauffage, tubulures d'admission, blocs, culasses et bouchons expansible. Pour voitures, camionnettes, fourgonnettes, VUS et VR. Le nouveau scellant une "1" étape contient de l'antigel compatible avec la formule de verre liquide à base de silicate de sodium; il est par conséquent inutile de vidanger le système de refroidissement. Sans danger pour le système de refroidissement s'il est utilisé selon les instructions. S'utilise avec tous les types d'antigel, y compris le liquide de refroidissement vert ou bleu (à base de silicate) et le liquide rouge/orange ou jaune à durée prolongée (OAT/HOAT).



RISLONE LIQUIDE OBTURATEUR POUR JOINT DE CULASSE

31111

RISLONE LIQUIDE OBTURATEUR POUR JOINT DE CULASSE ET BLOC CYLINDRES est la solution facile pour arrêter les fuites du liquide de refroidissement du joint de culasse. Aucune vidange du système de refroidissement n'est nécessaire. La formule contient une combinaison d'antigel compatible avec la formule de liquide d'étanchéité à base de silicate de sodium et de particules d'obturation des joints de plusieurs tailles qui pénètrent dans les fentes et fissures et s'endurcissent de manière à assurer l'arrêt des fuites en permanence. Ce produit assure l'étanchéité à la suite de l'extrême chaleur à l'intérieur de la chambre de combustion (2760°C) qui fait fonction de catalyseur pour durcir en permanence le matériel en vue de le rendre plus résistant que le joint de culasse lui-même.

Vous pouvez l'utiliser sur tous les moteurs à essence et diesel refroidis à l'eau. Cette formule intensive s'adapte aux culasses et blocs en aluminium / fonte et permet de boucher toutes autres fuites des systèmes de refroidissement des moteurs mieux qu'un antifuite standard. Ceci comprend la réparation des joints de culasse, des têtes de cylindre, des joints d'admission, des blocs fissurés et des bouchons expansibles. Vous pouvez l'utiliser avec tous les types d'antigels, y compris les liquides de refroidissement classiques de couleur verte ou bleue (à base de silicate) et ceux à durée de vie prolongée de couleur rouge/orange ou jaune (OAT/HOAT).



RISLONE RÉPARATEUR DE SYSTÈME DE REFROIDISSEMENT

31150

Rislone® RÉPARATEUR DU SYSTÈME DE REFROIDISSEMENT a deux fois la performance des autres produits non seulement en arrêtant les fuites du système de refroidissement, mais en ajoutant une protection pour le future. Formulé scientifiquement, il arrête les fuites de liquide de refroidissement en réduisant la perte d'antigel tout en corrigeant les problèmes du système de refroidissement et en permettant de réduire les coûts des réparations et les pannes coûteuses. De plus, le RÉPARATEUR DU SYSTÈME DE REFROIDISSEMENT contient Xtreme Cool™ qui met fin à la surchauffe et réduit la température de l'eau. Fonctionne sur tous les moteurs à essence, turbo ou diesel à 4, 6, 8, ou 10 cylindres. Fonctionne avec tous les types et toutes les couleurs de liquide de refroidissement et / ou d'eau. Les fuites s'arrêtent instantanément sur la plupart des véhicules. Ce produit constitue la dernière chance qui s'offre à de nombreux véhicules, qui, sans son intervention risquent fort d'engendrer de grosses factures de réparation ou d'avoir à les remplacer.



RISLONE® LIQUID ALUMINUM™ ANTIFUITE POUR SYSTÈME DE REFROIDISSEMENT, RADIATEUR ET RADIATEUR DE CHAUFFAGE 31186

Rislone® Liquid Aluminum™ ANTIFUITE POUR SYSTÈME DE REFROIDISSEMENT, RADIATEUR ET RADIATEUR DE CHAUFFAGE est le meilleur antifuite pour radiateur que vous pouvez acheter. Formulé scientifiquement pour colmater en permanence les fuites de liquide de refroidissement à l'origine de la plupart des problèmes de surchauffe. Liquid Aluminum™ contient Xtreme Cool™ qui remédie à la surchauffe et diminue la température de l'eau. Liquid Aluminum™ fait partie de la gamme d'antifuites de la nouvelle génération. Il est garanti pour colmater en toute sécurité et facilement les fuites dans le plastique, les radiateurs

d'aluminium et de métal (cuivre/ acier), radiateurs de chauffage, joints d'étanchéité et bouchon expansible. Peut s'utiliser dans les voitures, camionnettes, fourgonnettes, VUS et VR. À utiliser avec TOUS les types de liquides de refroidissement, notamment l'eau et/ou les antigels OAT (à technologie à base d'acides organiques) et HOAT (à technologie à base d'acides organiques hybrides), avec ou sans silicate, jaunes, oranges, roses, rouges, bleus et verts. Colmate instantanément les fuites dans la plupart des véhicules.



RISLONE ANTIFUITE GRANULÉ

31191

Rislone® Original Rhizex® FORMULE GRANULÉ antifuite pour gros travaux, il scelle les fuites internes et externes du liquide de refroidissement jusqu'aux fuites d'huile. Il est spécialement formulé pour colmater les fuites importantes mieux que les autres produits antifuites. Fonctionne en toute sécurité et avec efficacité sur le plastique, les radiateurs en aluminium et métal, radiateurs de chauffage, blocs, culasses, joints d'étanchéité et bouchons expansibles. Lubrifie le joint d'étanchéité de la pompe à eau et prévient la formation de la rouille et du calcaire. Compatible avec les antigels conventionnels verts (à base de silicate) et les liquides de refroidissement rouges/orange à durée de vie prolongée (OAT).

- Protège l'intégralité du système de refroidissement
- Arrête les fuites actuelles et à venir.
- Empêche la rouille et la corrosion.
- Lubrifie les joints d'étanchéité de la pompe à eau
- Aide à contrôler l'électrolyse
- Pour voitures, camions, camionnettes SUV et VR.
- Les granules Rhizex se dissolvent en quelques minutes pour colmater les fuites au niveau du radiateur et à d'autres fuites du système de refroidissement



RISLONE ANTIFUITE CONCENTRÉ POUR RADIATEUR

31197

Rislone a des millions de minuscules particules pour colmater définitivement les fuites internes et externes du plastique, des radiateurs en aluminium et métal, radiateurs de chauffage, blocs, culasses, joints d'étanchéité et bouchons expansibles. Fonctionne avec TOUS les types d'antigels et/ou d'eau.

- Arrête et colmate les fuites de liquide de refroidissement.
- Colmate les fuites des radiateurs, joints d'étanchéité, radiateurs de chauffage et bouchons expansibles.



RISLONE TRAITEMENT POUR MOTEUR 34100

Rislone TRAITEMENT POUR MOTEUR est une huile pénétrante de lubrification de haute qualité, combinée d'additifs protecteurs pour moteur et d'agents de nettoyage spéciaux. Sa formule multigrade permet à l'huile de s'écouler librement et assure une protection sur une plus large gamme de températures. Le cambouis et autres dépôts nuisibles dans le moteur peuvent altérer la résistance, coller les segments de piston, causer des soupapes et des arbres-leviers bruyants et obstruer la conduite d'huile Et les filtres. La formule unique du Rislone est conçue pour pénétrer dans les sièges de soupape, les surfaces d'appui, les segments de piston et les gorges de segments, pour empêcher la formation de cambouis et de vernis. Ces dépôts sont graduellement enlevés et les retenu en suspension jusqu'à ce qu'ils soient piégés dans le filtre ou enlevés lors du prochain changement d'huile. L'utilisation régulière du TRAITEMENT POUR MOTEUR Rislone lors des changements d'huile et de filtre à intervalles appropriés permettra de réduire ces dépôts à un minimum. Un moteur plus propre est un moteur mieux lubrifié avec moins de friction et d'usure.

RÉDUIT LA FRICTION ET L'USURE • ATTÉNUÉ LE BRUIT DES ARBRES-LEVIER ET SOUPAPES • ENLÈVE ET PRÉVIENT LE CAMBOUIS

Rislone convient à toutes les huiles à moteur à base de pétrole, y compris les formules standards, formule pour kilométrage élevé et formules synthétiques.

RISLONE RÉPARATEUR POUR MOTEUR 34110

Le point commun entre l'ensemble des composants du moteur est l'huile. L'huile est la source de vie du moteur et est pompée sous pression à l'ensemble des pièces mobiles. Les deux parties principales qui ont besoin d'huile pour la lubrification sont les paliers et les pistons.

Avec le vieillissement de moteur et un plus grand millage, l'huile seule ne peut pas faire le travail. À l'interne, les pièces ne s'ajustent plus aussi étroitement qu'à l'origine ce qui provoque des bruits et de la perte de puissance. Les paliers s'usent, les joints fuient, les arbres-levier font des cliquetis, des fuites de gaz se produisent autour des segments usés et il en résulte une perte de puissance. L'utilisation du RÉPARATEUR POUR MOTEUR permet de mettre fin et d'éviter ces problèmes tout en prolongeant la durée de vie utile du moteur. Les huiles à moteur sont en général utilisées pour réduire la friction entre les pièces mobiles. En plus de la lubrification, l'huile à moteur doit refroidir, protéger de la corrosion, et constituer une méthode d'élimination des contaminants. Lorsque les lubrifiants se dégradent, leurs propriétés s'altèrent, ce qui engendre une augmentation de la friction et de l'usure. Au bout d'un certain temps, l'usure normale à l'intérieur du moteur entraîne une réduction de la pression d'huile, une perte de compression (perte de puissance), un kilométrage réduit, une consommation supérieure en huile (fuites et fumée) et du bruit (cognements et cliquetis). Le Réparateur de fuites pour moteur Bar contient un mélange des additifs les plus performants permettant de réparer les problèmes les plus courants liés à l'huile. Le RÉPARATEUR MOTEUR restitue la compression et la puissance, réduit le bruit et la consommation d'huile, tout en améliorant la performance des cylindres, segments, paliers et joints d'étanchéité usagés. Ce produit constitue la dernière chance qui s'offre à la plupart des véhicules, qui, sans son intervention, risquent fort d'engendrer de grosses factures de réparation ou de devoir être remplacés. Le RÉPARATEUR POUR MOTEUR peut être utilisé en rajout à l'huile existante lorsque le niveau est faible, ou dans son intégralité au moment de la vidange et du changement de filtre. Compatible avec TOUS les types d'huile moteur, y compris les formules à base de pétrole, synthétiques et à kilométrage élevé.





RISLONE RÉPARATEUR CONCENTRÉ DE JOINT ARRIÈRE DE VILEBREQUIN

34240

La plupart des fuites d'étanchéité du joint arrière sont causées par une combinaison de l'usure normale du vilebrequin et du joint d'étanchéité et le séchage, le durcissement et le rétrécissement du joint d'étanchéité principal. Le RÉPARATEUR CONCENTRÉ DE JOINT ARRIÈRE DE VILEBREQUIN rénove le joint pratiquement à neuf et contient des additifs qui colmatent les fuites des joints et vilebrequins très usagés. Fonctionne avec tous les moteurs à essence et diesel à huile standard, synthétique, et à kilométrage élevé.

- Rislone – La Marque antifuite mondiale à laquelle vous faites la plus confiance depuis 1921
 - Arrête toutes les fuites d'huile
 - Colmate le carter de distribution, le joint à came, le joint principal arrière et d'autres fuites d'huile difficiles à arrêter.
- Conçu tout spécialement pour colmater les fuites arrière importantes tout en se montrant plus efficace qu'un colmatant traditionnel sur l'ensemble des fuites. Ceci comprend les joints du carter de distribution, les joints à came, les joints toriques, ainsi que les autres types de joints.



RISLONE RÉPARATEUR POUR TRANSMISSION AUTOMATIQUE

34540

Rislone RÉPARATEUR DE TRANSMISSION AUTOMATIQUE réduit les changements de vitesse saccadés et la friction tout en éliminant les glissements et en contrôlant la température, et en réparant les tremblements, les secousses et les cliquetis.

- Met fin aux glissements
- Évite les passages de vitesses faibles
- Réduit les passages de vitesses difficiles
- Met fin aux tremblements, secousses et cliquetis
- Réduit la friction
- Stabilise le liquide
- Conditionne les joints d'étanchéité et toriques
- Réduit la perte de liquide
- Évite les fuites à venir



RISLONE RÉPARATEUR POUR SERVODIRECTION

34650

Rislone RÉPARATEUR POUR SERVODIRECTION est constitué d'une bouteille à double cavité contenant un mélange des meilleurs additifs de performance afin de réparer les problèmes les plus courants liés au liquide de servodirection. Ce produit constitue la dernière chance qui s'offre à de nombreux véhicules, qui, sans son intervention, risquent fort d'engendrer de grosses factures de réparation ou de devoir être remplacés.

- Met fin aux glissements
- Évite les passages de vitesses faibles
- Réduit les passages de vitesses difficiles
- Met fin aux tremblements, secousses et cliquetis
- Réduit la friction
- Stabilise le liquide
- Conditionne les joints d'étanchéité et toriques
- Réduit la perte de liquide
- Évite les fuites à venir



RISLONE TRAITEMENT POUR SYSTÈME DE CARBURANT ESSENCE

34700

Rislone TRAITEMENT POUR SYSTÈME DE CARBURANT ESSENCE complet améliore la qualité du carburant en augmentant son pouvoir nettoyant, en renforçant la lubrification, en éliminant les contaminants, réduisant les cliquetis et en aidant à la bonne conservation du carburant. Cette bouteille à double cavité contient la même quantité d'additifs qu'une bouteille de nettoyant pour injecteur standard, un lubrifiant pour haut de cylindre, un stabilisant pour carburant, gaz sec, un traitement pour l'essence et un propulseur d'octane. S'utilise avec tous les types d'essence : sans plomb, oxygénée, et à l'éthanol contenant de l'essence.

Fonctionne avec tous les moteurs à injection de carburant, à injection directe et à carburateur.

- Augmente la puissance, les performances, le kilométrage et permet d'économiser de l'essence en nettoyant et en lubrifiant totalement le système d'alimentation.
- Aide à supprimer les injecteurs et les pompes à essence bruyantes, les ralentis irréguliers, les démarrages difficiles et les ratés.



RISLONE NETTOYANT D'INJECTEUR AVEC CONDITIONNEUR ET TRAITEMENT DE CARBURANT

34701

Le NETTOYANT D'INJECTEUR avec lubrifiant pour haut de cylindre Rislone constitue le meilleur additif complet pour carburant à utiliser à chaque plein. Ce produit pour mise au point complète du circuit d'alimentation aide à éliminer les injecteurs et pompes à carburant bruyants, les ralentis irréguliers, les démarrages difficiles et les ratés. Les additives hautes performances augmentent la puissance, la performance, le kilométrage, et permettent d'économiser l'essence en nettoyant et lubrifiant les injecteurs de carburant.

- Une utilisation régulière en été et en hiver permet de maintenir à un niveau optimum l'efficacité et la puissance du moteur.
- Atténue les ralentis irréguliers et élimine les démarrages difficiles, pour un fonctionnement plus propre et moins bruyant.
- Nettoie les injecteurs de carburant, augmente le kilométrage et permet d'économiser sur le prix élevé du carburant à la pompe.
- Le lubrifiant pour haut de cylindre UCL aide à éviter l'usure au niveau des cylindres, segments ou pistons, tout en lubrifiant les soupapes et plaques de guidage, de manière à prolonger la durée de vie du moteur.
- Le conditionneur et traitement pour carburant protège et lubrifie l'ensemble des pièces du circuit d'alimentation, y compris la pompe à carburant et les injecteurs, pour une puissance et une performance améliorées.
- S'utilise avec toutes les carburants à essence, polycarburant, éthanol E10 E85, biocarburant et diesel.
- Fonctionne avec tous les moteurs à injection à essence, turbo, à injection directe et à carburateur.
- Rislone protège et nettoie les moteurs depuis 1921.
- L'embout EZ Nozzle™ convient à tous les véhicules, y compris les réservoirs à essence sans bouchon.

TRAITEMENT DU CIRCUIT D'ALIMENTATION DIESEL

34740



Rislone TRAITEMENT DU CIRCUIT D'ALIMENTATION DIESEL complet améliore la qualité du carburant diesel en augmentant son pouvoir nettoyant, en renforçant la lubrification, en éliminant les contaminants, en s'attaquant à la corrosion, en empêchant la gélification du carburant et en aidant à sa bonne conservation. Cette bouteille à double cavité contient la même quantité d'additifs qu'une bouteille standard de nettoyant pour injecteur de carburant, de lubrifiant pour haut de cylindre, de stabilisateur de carburant, d'antigel, de traitement pour diesel et de propulseur de cétane. S'utilise avec tout : diesel propre, diesel standard et biodiesel. Fonctionne avec tous les moteurs à injection directe, injection indirecte, moteur à refroidissement intermédiaire et à turbocompresseur.

- Augmente la puissance, la performance et le kilométrage, et permet d'économiser le carburant en nettoyant et en lubrifiant l'intégralité du système.
- Décalamineur - Supprime les dépôts internes collants ainsi que des dépôts durs de calaminage.
- Améliore l'écoulement à froid.
- Élimine l'eau.
- Se substitue au soufre et modifie la friction
- Aide à éliminer la fumée noire, le carburant gélatineux, les injecteurs bouchés, les ralentis irréguliers et les démarrages difficiles

RISLONE PROPULSEUR D'OCTANE SUPER CONCENTRÉ

34747



Rislone PROPULSEUR D'OCTANE SUPER CONCENTRÉ augmente l'indice en octane de manière à mettre fin aux ratés, cognements et cliquetis, tout en augmentant la puissance et la performance. Cette formule officielle sur route fonctionne aussi bien sur les voitures musclées classiques, les moteurs récents de cylindrée inférieures qui travaillent davantage, hors route et du domaine de la course. L'indice supérieur en octane permet d'allumer les bougies en un temps optimum, ce qui non seulement augmente la puissance mais également réduit les émissions et augmente le kilométrage de nombreux moteurs.

- Contient la plus haute concentration de tricarbonyl (éta5-méthylcyclopentadiényl) manganèse permise sur route.
- Restaure la puissance perdues et la performance.
- Formulation anti-cognements qui élimine les cognements et cliquetis causés par le carburant de mauvaise qualité.
- Les résultats type indiquent une augmentation de l'indice d'octane de 20 points ou 2 points de cote.
- Fonctionne avec tous les types de carburant sans plomb et au plomb, à l'éthanol et le carburant de course.
- Fonctionne avec tous les moteurs à injection à essence, et les moteurs à injection directe et à carburateur pour moteurs de route, course, suralimentés et turbo.



L'ÉQUIPE QUI ARRÊTE LA ROUILLE



ANTIROUILLE

- Protège les métaux neufs et usagés
- Pénètre en profondeur et dure longtemps
- Lubrifie et prévient le grippage
- Un produit canadien qui a fait ses preuves depuis 1973

PARTIE # 1054 / 350 g - 12.3 oz
 PARTIE # 1043 / 180 g - 6.34 oz
 PARTIE # 1044 / 4 L - 1.06 gal U.S.

ENDUIT ET PROTÈGE

- Enduit et protège le métal neuf et ancien
- Protège contre la corrosion et résiste à l'usure
- Offre une lubrification ultra-résistante
- Résiste aux intempéries

PARTIE # 10025 / 350 g - 12.3 oz
 PARTIE # 10024 / 4 L - 1.06 gal U.S.

TRANSFORMATEUR DE ROUILLE

Transforme rapidement la rouille sur les surfaces métalliques en un apprêt qui peut être peint.

Idéal pour les autos, les camions, les vélos, les outils, les barbecues et toutes les surfaces métalliques rouillées.

Laisse une couche protectrice qui empêche la rouille de se propager et prépare les surfaces pour l'application de peinture.

PARTIE # 11006 / 283 g - 10 oz



RUST CHECK CORP. • 1-888-RUSTIES • www.rustcheck.com



Produits de consommation Schumacher – Ferme & agricole

DÉMARREUR/CHARGEUR SUR ROUES

SF-3000

200 amp 80 amp 60 amp 44 amp 30 amp

Charge une variété de batteries : 6, 12, 18 et 24 volts. Avec ce chargeur, l'utilisateur n'a plus besoin de charger séparément les batteries de 18 et 24 volts.



AVEC AIDE DÉMARRAGE SF-4022

Ce chargeur procure aux parcs de voitures, aux bricoleurs et aux professionnels une vaste gamme d'intensités de charge, un aide démarrage ainsi qu'un moyen d'analyser les problèmes de systèmes électriques et de démarrage. Pour batteries de 6 et 12 volts. Refroidi par ventilateur.



BALADEUSE RED FUEL™ DEL SANS FIL

SL360R

- Équipé de 10 DEL SMD super lumineuse.
- Lampe torche directionnelle grande puissance de 3watts.
- Deux crochets à émerillon et trois aimants dissimulés permettent d'avoir les mains libres.
- Interrupteur multifonctions pour haute / basse et fonction lampe torche.
- Inclus chargeurs avec port de charge pour 120V AC et 12V.



125 / 15 < > 40 / CHARGEUR ET DÉMARREUR DE BATTERIE DE MOTEUR ENTièrement AUTOMATIQUE 2 AMP.

PSC12500A



- Charges les batteries de 6 et 12 volts
- Entièrement automatique, contrôlé par microprocesseur
- Démarrage de moteur 125 Amp 12V ≠ pour démarrage d'urgence
- 15 < > 40 Amp 6 et 12V charge rapide avec autoréglage, taux de charge variables et mode de surveillance à oscillations
- 2 Amp 12V charge d'entretien pour les petites batteries
- Véhicule régulier 12V, cycle profond, AGM / Gel cellule, et des piles ordinaires 6V

Construit en voltmètre numérique / contrôleur d'alternateur.

CHARGEUR D'ÉTABLI MANUEL AVEC DÉMARRAGE MOTEUR DE 10/30/200 A 6/12 V

SF-200-30

Un incontournable pour les gros travaux. À haut rendement, portable et avec une capacité de 6 et 12 volts, ce chargeur tout acier pour établi devient très populaire. Démarreur de moteur de 200 AMP signifie que vous pouvez démarrer un moteur en plein cœur de l'hiver. Commandé par processeur à 8 étapes de chargement, affichage numérique à défilement et conçu pour des batteries AGM et à électrolyte liquide.



CHARGEUR MANUEL TRADITIONNEL 2/10A-12V SF-1010-2

C'est un chargeur manuel polyvalent à deux débits pour batteries de 12 volts. Avec une charge de maintien pour certains travaux de nuit et un débit de 10 AMP pour une recharge plus rapide et régulière.

- Charge rapide de 10 AMP - pour les besoins de recharge de tous les jours en 3 à 5 heures.
- Charge de maintien 2 AMP - peut charger une petite batterie de 12 volts en 2 à 12 heures
- Certifié CSA: modèle SF-1010-2



Mainteneurs de charge de batterie



CHARGEUR DE BATTERIE 6A ENTIÈREMENT AUTOMATIQUE POUR LA MAJORITÉ DES BATTERIES TYPE 12V SP6

- Charge une batterie lithium ion (LiFePO4), AGM, standard et à électrolyte gélifié.
- Garde la charge d'une batterie entreposée.
- Contrôlé par microprocesseur charge en plusieurs étapes pour plus de précision, de sécurité et la durée de vie de la batterie.
- Surveillance du mode de flottement maintient automatiquement la charge optimale de la batterie.
- L'afficheur numérique à défilement fournit les instructions étape par étape pour bien charger la batterie.



CHARGEUR DE BATTERIE DE 1,5 AMPÈRES SE-1-12S

Chargeur de batterie maintient les batteries de 12 volts chargées. Entièrement automatique.

DSR PRO SERIES – Produits d'ateliers professionnels

CHARGEUR SUR ROUES

PSW-70300A

Entièrement automatique ou manuel.

- Pour batterie régulière et technologie "AGM" (Tapis de fibres de verre absorbant)
- Haute performance pour systèmes de batteries 12 V
- Commutateurs de sélection robustes, surdimensionnés
- Interrupteur rotatif de sortie permet de choisir entre:
 - » 300 Amp démarrage demoteur
 - » 70 Amp à charge rapide
 - » 40 Et 20 Amp charge rapide
 - » 4 Amp Charge lente



BLOC D'ALIMENTATION RED FUEL™ LITHIUM ION SL1

- Bloc d'alimentation, source d'énergie et puissance de secours tout en un.
- 90 pourcent plus léger qu'un bloc d'alimentation au plomb acide.
- Lecture facile de l'afficheur numérique à défilement.
- 2 AMP port USB et lumière DEL ultra lumineuse.
- Inclus les instructions étape par étape pour bien recharger votre batterie.



CHARGEUR MANUEL SUR ROUES PROSERIES AVEC DÉMARREUR DE MOTEUR 250/150A-6/12/24V

PSW-61224

- Charge des batteries de 6,12 et 24 volts
- Débit 80/40 AMP – pour un système de batterie 6 volts
- Débit 60/35/1.5 AMP – pour un système de batterie 12 volts
- Débit 30/10 AMP – pour un système de batterie de 24 volts
- Minuterie 2 1/4 heures
- Support de fixation pratique et poignée en caoutchouc
- Sélecteurs surdimensionnés



CHARGEUR MANUEL SUR ROUES PRO-SERIES AVEC DÉMARREUR DE MOTEUR 10/50/125/250A-6/12V

PSW-2550

- 250 / 125 / 50 / 10 AMP
- Charge les batteries de 6 et 12 volts
- Minuterie 2 1/4 heures
- Support de fixation pratique et poignée en caoutchouc
- Sélecteurs surdimensionnés
- Cordon d'alimentation AC extra long de 9 pieds

BLOC D'ALIMENTATION PORTABLE POUR DÉMARRAGE

N°Pièce	Intensité max. Portable Power ^{MC}	Batterie interne
PSJ-2212	2200	22Ah x 1
PSJ-3612	3600	18Ah x 2
PSJ-4424	4400	22Ah x 2





TRAITEMENT DE MOTEUR

LE CHOIX DES MÉCANICIENS DEPUIS PLUS DE 70 ANS

Faites un choix judicieux! Rien d'étonnant que les mécaniciens de partout comptent sur ce produit tous les jours. Le Traitement de moteur Sea Foam® a résisté à l'épreuve du temps. C'est un nettoyant à base de pétrole qui lubrifie, stabilise et un contrôleur d'humidité qui entretient les composantes des systèmes d'essence et d'huile. Il n'endommagera pas les composantes du moteur, enduit d'étanchéité, joint d'étanchéité, convertisseurs catalytique ou capteurs d'oxygène. Le Traitement de moteur Sea Foam® devrait être le produit de base de tout atelier mécanique!

SF-16 - 473ml

SF-128 - 3.78L



TRANS TUNE

RÉTABLIT LA PERFORMANCE DE VOTRE TRANSMISSION, SERVODIRECTION OU DES SYSTÈMES HYDRAULIQUE.

TT-16

Au fil du temps, les transmissions accumulent des vernis, dépôts et de l'humidité. Ces contaminants peuvent causer un changement de vitesse irrégulier ou brusque. Avant une réparation coûteuse, essayez Trans Tune®. Facile d'utilisation et efficace.



DEEP CREEP

ÉPARGNE TEMPS ET EFFORT. UTILISEZ EFFICACEMENT CE PRODUIT LUBRIFIANT PÉNÉTRANT POLYVALENT SUR DES CENTAINES D'ARTICLES D'ATELIER ET DOMESTIQUE.

DC-14

Décoller le goudron de route, la rouille et la graisse est un travail difficile! Deep Creep® formulé à base de pétrole agit rapidement et surpasse les meilleurs aérosols pénétrants.



AÉROSOL SEA FOAM®

MENEUR DE L'INDUSTRIE POUR LE MEILLEUR NETTOYANT ET LUBRIFIANT POUR MOTEUR.

SS-14

Les problèmes de moteur peuvent être frustrants. La capacité de l'Aérosol Sea Foam® à nettoyer et entretenir les moteurs à essence aidera à résoudre ces problèmes! Nettoie sans danger les systèmes d'admission d'air, carburateurs, soupapes d'admission et les chambres de combustion. Lubrifie les papillons des gaz et les bagues. Laisse un voile et maintient les moteurs à carburateurs et à injection rapides et efficaces. Valeur ajoutée, l'Aérosol Sea Foam® est sans danger pour utilisation sur des pièces enduites et les capteurs d'oxygène. Découvrez un moteur qui tourne mieux; essayez l'Aérosol Sea Foam®!

BUGS-B-GONE

NETTOYEZ ET LUSTREZ SANS EFFORT LES SURFACES LES PLUS TENACES.

Nettoyer les insectes, la sève et la saleté des surfaces automobile ou marine n'est pas une mince tâche. Sauvez temps et énergie en utilisant un produit supérieur! Formulé méticuleusement pour donner une apparence "comme un neuf", Bugs-B-Gone est le meilleur détachant et nettoyant que vous pourrez trouver. Sans altérer la surface, Bugs-B-Gone neutralise l'acidité des restes d'insectes, de la suie d'échappement et de la saleté de la route ce qui fait en sorte qu'ils se détachent et s'enlèvent en quelques secondes.

BBG-1 - 473ml

BBG-5 - 236ml

BBG-4 - 3.79L





RÉPARATION DE FILETS -
POUCE
5528-5



ENSEMBLE POUR LA
RÉPARATION DES ORIFICES
POUR BOUGIES
5334-14



RÉPARATION DES FILETS RAPPORTÉS
R1185-4 - 1/4-20x.375
R4649-10 - M10x1.25



SILVERSTAR® ULTRA

*Le phare halogène le plus brillant sur la route de SYLVANIA**

Caractéristiques clés :

- Le phare le plus brillant sur la route de notre gamme de produit*
- Plus clair – sur la route, sur les côtés de la route et offrant le meilleur contraste des objets*
- Visibilité latérale sur la route améliorée*
- Visibilité périphérique améliorée*
- Lumière plus blanche offrant un meilleur contraste des objets et visibilité améliorée des objets réfléchis
- Pour une vision nocturne ULTRA

*En comparaison seulement avec le modèle BASIC de SYLVANIA



9003/H4, 9004, 9005, 9006, 9007,
H7, H1, H11, H13/9008



VÉRIN POUR MOTOCYCLETTE 1500 LB

T64017

Ce vérin polyvalent pour motocyclette satisfera tous vos besoins de levage de motocyclette/véhicule tout-terrain (VTT).



SUPPORT DE MOTEUR

T25671 - 1250lbs

Une conception stable empêche les supports de moteur de culbutter lorsqu'ils maintiennent le bloc-moteur. Les roulettes pivotantes avant vous permettent de bouger et placer le moteur exactement où vous le désirez. Quatre bras ajustables et une rotation de 360° permettent un montage facile.

PRESSE D'ATELIER

T51201 - 12 tonnes

La conception robuste du châssis en H Torin® regroupe la force et les qualités nécessaires pour redresser, découper, plier et presser toutes les composantes qui sont difficiles à manœuvrer.



CINTREUSE DE TUYAUX

12 tonnes

T31202

Cintre presque tous types de tuyaux sauf les conduits rigides!



PORTA POWER

T70401 4 tonnes

T71001 10 tonnes



BAC DE DÉGRAISSAGE

3,5 GALLONS

T10035

S'utilise pour un travail à l'établi dans l'atelier. Toutes les pièces sont nettoyées manuellement à l'aide d'une douchette de nettoyage. Le solvant s'écoule dans le bac de rinçage jusqu'au réservoir.





VÉRIN CYLINDRIQUE

Avec pompe de pression à action de glissement de grande qualité, ce puissant vérin simplifie la levée des grandes charges. Poignée incluse.

T90203	2 tonnes	T91203	12 tonnes
T90403	4 tonnes	T91207	12 tonnes (Surbaissé)
T90613	6 tonnes	T92007A	20 tonnes (Surbaissé)
T90603	6 tonnes	T92003	20 tonnes
T90803	8 tonnes	T93007	30 tonnes
T91003	10 tonnes	T95007	50 tonnes

VÉRIN ROULANT 2.75 TONNES SÉRIES 5500 PRO

T82751
Hauteur minimum 5.12"
Hauteur maximum 20"
Poids brut 80.5 lb.



VÉRIN ROULANT 3.5 TONNES À UNE POMPE

T83012
Hauteur minimum 511/16"
Hauteur maximum 1911/16"
Poids brut 88 lb.



CRIC DE SERVICE 5 TONNES CHÂSSIS À LONG EMPATTEMENT

T80501
Les crics rouleurs Torin® à châssis robuste et à long empattement font partie intégrante de tout atelier travaillant sur des équipements et camions de services intermédiaires. Idéal pour soulever des poids lourds, des autobus, ainsi que des équipements agricoles et de construction.



VÉRIN À AIR HYDRAULIQUE

TA91206 - 12 tonnes



VÉRIN ROULANT TORIN 3 TONNES

T83002
Hauteur minimum 5.12"
Hauteur maximum 20.1"
Poids brut 83.8 lb.



SOMMIER ROULANT (6 ROULETTES)

TR6500
Construction tout en métal
6 roulettes pivotantes durables
Planche rembourrée



CHANDELLES

T42002	2 tonnes
T43002A	3 tonnes
T46002	6 tonnes
T41202	12 tonnes



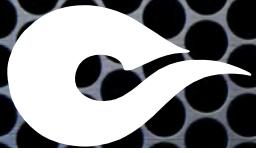

CALE DE ROUE PYRAMIDE
671-1047
6 x 10 x 8

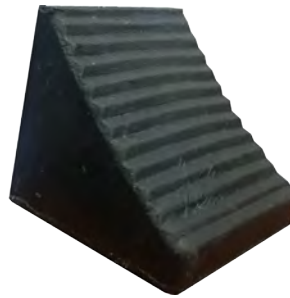

CALE DE ROUE CONTOUR
AVEC CROCHET
671-1048
8 x 7 x 10"

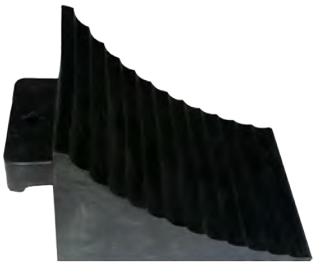

CALE DE ROUE AVEC
POIGNÉE DE
SÉCURITÉ
671-1050
8 x 10 x 7.5"



BAVETTE POIDS
LOURDS TÊTE TRIPLE
671-4093
24 x 24 / 27 / 30"
Au départ une bavette, se
transforme en 2 autres
dimensions



BAVETTES
671-4580
24 x 18"

671-4590
24 x 24"



BAVETTE À CHEVRONS
671-4583
24 x 30"

671-4585
24 x 36"

671-4588
24 x 24"

S'ajuste aux carrosseries de camions, remorqueuses, camions lourds & remorques

BAVETTES PERSONALIÉES AVEC VOTRE NOM ET LOGO!

Annoncez votre compagnie!

Nom et logo de
votre compagnie!



BAVETTES
671-8156-01
9 x 16"

S'ajuste aux grosses
voitures, camionnettes, VUS,
Jeeps et fourgonnettes.



BAVETTES TÊTE
TRIPLE
671-8093-01
24 x 24 / 27 / 30"

Votre nom et
logo de compagnie!

ÉQUIPEMENT



Appareil de nettoyage Ultrasonique MiST™

590160P

MiST™ traite les problèmes de la moisissure, de champignons et de bactéries dans le système de ventilation d'un véhicule et l'habitacle des passagers.

Ensemble inclus:

- Un appareil MiST (1)
- 24 Solutions nettoyantes Mist™
- Emballage en verre



Solution nettoyante
MIST™
590250C - 100ml



Ensemble AIRLIFT™

550000

Outil robuste, approuvé MOE, pour remplissage de liquide de refroidissement et pour éliminer les poches d'air.



Appareil de repérage des fuites de gaz d'échappement (appareil Bloc-Chek)

560000

Remplacement du liquide détecteur de fuite de gaz d'échappement

560500 - 16 oz./480 ml



Trousse SPOTGUN® Jr. / UV Phazer™ Noir (AAA)

332005A

Permet jusqu'à 40 utilisations



Trousse SPOTGUN® / UV Phazer™ (Rechargeable)

414565A

Permet jusqu'à 64 utilisations

Ensemble AIRLIFT™ II HD

550500HD

Recharge le système de refroidissement et élimine les poches d'air. Approuvé OEM. Coffret d'entreposage inclus.



Trousse d'injection pour système SPOTGUN®

471500A

Permet jusqu'à 64 utilisations



Trousse d'injection LeakGuard® pour système SPOTGUN®

480300

- Système d'injection Spotgun® Jr.
- 2 cartouches de scellant Leakguard® (1oz/30ml)
- Coffret d'entreposage



Trousse d'injection LeakGuard® pour système SPOTGUN®

480301

1oz./30ml cartouche

480308

8oz./240ml



LAMPE DE DÉTECTION DE FUITE UV

**UV LEAK
DETECTION LIGHTS**
FIND THE LEAKS THAT OTHERS MISS



UV PHAZER NEO™
LAMPE DE DÉTECTION
DE FUITE UV - 413025



UV PHAZER NOIR
(RECHARGEABLE)
413065



UV PHAZER NOIR
(BATTERIES AAA)
413075

A/C CARTOUCHE DE COLORANT

DYES

BRIGHTER DYE, FASTER DETECTION



A/C EXTENDYE™
499108A - Spotgun™ Cartouche 240mL
499008A - Bouteille 240mL



CARTOUCHE DE COLORANT
USAGES MULTIPLES
483208 - Bouteille 240mL



CARTOUCHE DE COLORANT
USAGES MULTIPLES
B483206
6 bouteilles 30mL

CARTOUCHE DE COLORANT
EXTENDYE POUR CLIMATISEUR
POUR SYSTÈME SPOTGUN® JR.
399020A - 1 oz. / 30 ml 4x 30ml
Permet jusqu'à 40 utilisations



CARTOUCHE DE COLORANT POUR LIQUIDE
DE REFROIDISSEMENT POUR RADIATEUR
Pour usage avec liquide de refroidissement
régulier (vert) 6 bouteilles 30mL
B483906
B483806 Durée de vie prolongée

PRODUITS CHIMIQUES



DÉTERGENT
CARBONCLEAN
MV3
400-0020



DÉTERGENT
CARBONCLEAN
MV3
400-0126



DÉTERGENT
CARBONCLEAN
MV-4
400-0030



DÉTERGENT CARBONCLEAN
MV-5
Bouteille 510ml
400-0050



DÉTERGENT CARBONCLEAN
MV-6
Bouteille 480mL
400-0060

HUILE POUR CLIMATISEUR



CARTOUCHE DE COLORANT
8 OZ
PAG 46 488046P
PAG 100 488100P
PAG 125 488125P
ESTER HYBRIDE
APPROUVE OEM 488104H
PAG 46 (pour HF01234YF)
488046YF

BOUTEILLES 8 OZ
PAG 46 488046PB



PAG 46 avec
cartouche de colorant
488046PBD
PAG 100
488100PB
PAG 100 avec cartouche
de colorant
488100PBD

LAMPE BALADEUSE



LAMPE SANS FIL RECHARGEABLE
UVIEW AVEC CHARGEUR INTELLIGENT
413310



**LUBRIFIANT À LA SILICONE
RÉSISTANT À L'EAU**
01179



SPECIALIST

- Lubrifie, imperméabilise et protège.
- Séchage rapide sans résidus salissants
- Sans danger sur le caoutchouc, le vinyle et le plastique.



**GRAISSE AU LITHIUM BLANC
HAUTE PERFORMANCE**
01180



SPECIALIST

Idéale pour les applications métal sur métal nécessitant une lubrification résistante et une protection contre la rouille et la corrosion.



**DÉGRIPPANT PÉNÉTRANT EN
AÉROSOL**
01178



SPECIALIST

Aide à empêcher la réapparition de la rouille et de la corrosion et laisse une pellicule lubrifiante.



**DÉGRAISSANT POUR
MACHINES ET MOTEURS –
AÉROSOL MOUSSANT**
01206



SPECIALIST

- Permet à l'équipement de fonctionner avec plus de régularité, d'avoir une plus longue durée de vie et de paraître neuf plus longtemps.
- Mousse pénétrant en profondeur.



**LUBRIFIANT SEC PTFE
EN AÉROSOL RÉSISTANT
À LA SALETÉ ET À LA
POUSSIÈRE** 01209



SPECIALIST

La formule au PTFE à séchage rapide procure une lubrification supérieure et une protection de longue durée contre la corrosion sans laisser de résidu huileux.



**L'HUILE À USAGES
MULTIPLES**

01135

L'huile 3-IN-ONE®, dans son contenant à bec verseur spécial, est parfaite pour les applications nécessitant une grande précision pour la lubrification et la prévention de la rouille.



HUILE À MOTEUR 88,7 ML

01145

- Conçue pour les moteurs de 1/4 CV ou plus.
- Mélange spécial d'huiles de qualité supérieure équivalant à un indice SAE 20.
- La formulation de l'huile est idéale pour lubrifier les pièces mobiles des moteurs.



3-IN-ONE



3-IN-ONE professional



**HUILE À USAGES MULTIPLES BEC
TÉLESCOPIQUE**

118 ML

01216

- Rallonge de bec de 15 cm pour les endroits difficiles d'accès.
- Forme ergonomique pour un usage aisé et un bon équilibre.

LUBRIFIANT POUR PORTES DE GARAGES 02252

LUBRIFIANT À LA SILICONE 01141

PÉNÉTRANT HAUTE PERFORMANCE 01140

GRAISSE AU LITHIUM BLANC 01142

CARACTÉRISTIQUES:

Lubrifiant Pour Portes de Garages 3-En-Une® – 311g

Lubrification haute performance pour les poulies, les roulements, les ressorts, les chaînes et les rails de portes.

Lubrifiant à la Silicone 3-En-Une® – 311g

- Lubrification haute performance
- Sèche vite, sans dégâts.
- Excellent pour lubrifier les équipements avant de les entreposer.

Pénétrant Haute Performance 3-En-Une – 311g

- Action rapide
- Idéal pour les usages sur les écrous, les boulons, les filets, les verrous, les chaînes et les objets rouillés qui sont coincés et ne bougent pas

Graisse Au Lithium Blanc 3-En-Une® – 290g

- Sèche rapidement et laisse une pellicule transparente qui ne tache pas, sans effet collant ni résidus salissants
- Préviend la rouille et la corrosion
- Lubrifiant durable et résistant

PRODUIT MULTIFONCTION WD-40®

Le produit multifonction WD-40® protège le métal contre la rouille et la corrosion, pénètre les pièces coincées, déloge l'humidité et lubrifie presque tout.

Le produit multifonction WD-40® : Problème résolu. Travail bien fait.



- 01161 - 85 g
- 01218 - 155 g
- 01111 - 311 g
- 01132 - Grande vague 311 g
- 01153 - Practico-tube 325 g
- 01122 - Contenant boni de 342 g
- 01110 - 3.785L
- 01219 - Trigger Pro™ non-aérosol 591 ml
- 01204 - Seau de 18,9 litre
- 01100 - Pulvérisateur à gâchette



SPOT SHOT® OFFRE PLUS DE POUVOIR NETTOYANT!

- Chasse même les VIEILLES taches tenaces!
- Élimine sans frottage les taches tenaces sur les tapis!
- Excellent sur les taches de vin rouge, de sang, de jus de raisin, de boisson gazeuse, de café et plus encore!

- 00927 - 496 g
- 00932 - 650 ml
- 00936 - animaux 650 ml



2000 CHASSES D'EAU

- 2000 Chasses d'eau est le PREMIER nettoyant automatique de toilettes antibactérien de longue durée.
- Amélioré et concentré, il offre une action nettoyante continue pour désinfecter, nettoyer et désodoriser.

- 90102 - 2000 Chasses d'eau bleu plus détergents 100 g
- 90616 - 2000 Chasses d'eau javellissant 35 g
- 90801 - 2000 Chasses d'eau bleu plus javellissant 100 g

Quality
AUTOMOTIVE
Products™
PREMIUM QUALITY

Qualité
À TOUT
Prix™
QUALITÉ PRIME

Filters / Filtres

Air, Oil, Fuel, Cabin Air & Transmission

Air, huile, carburant, air de cabine, transmission
GKI

Batteries / Batteries

EXIDE DropShip

Brake Cables / Câble de frein

ABQ

Brake Cleaner / Nettoyant pour frein

CRC

Brake Pads & Shoes / Sabot et plaquettes de frein

PRM

Brake Rotors & Drums / Tambour et disque de frein

YEN

Chassis Parts / Pièces de châssis

XCP

CV Boots /

Ensemble de soufflets pour joint homocinétique

MEQ

Engine Management / Gestion des moteurs

OEM

Hub Bearings / Ensembles de moyeux

MEH

Ignition Wire Sets / Ensemble filage sur mesure

MWS

Oils & Greases / Huile et graisse

IRQ

PBE Products / Produits PBE

DOM/PLA

Strut Mounts / Support jambe de suspension

MES



WE'VE GOT ALL THE **BEST** PARTS!
NOUS AVONS LES **MEILLEURES** PIÈCES !

RUSTINES POUR CHAMBRE À AIR (ENDOS DE PLASTIQUE)



# PIÈCE	DESCRIPTION	POUCE - MM	BTE.
RB40	Rond petit	(1 9/16") (40mm)	40
RB100T	Rond petit T	(1 9/16") (40mm)	200
RB100-1000	Rond petit T	(1 9/16") (40mm)	1000
RB30	Rond moyen	(2 1/8") (55mm)	30
RB60T	Rond moyen T	(2 1/8") (55mm)	100
RB60-1000	Rond moyen T	(2 1/8") (55mm)	1000
RB20	Rond grand	(3 1/8") (80mm)	20
RB25T	Rond grand T	(3 1/8") (80mm)	50
RB25-500	Rond grand	(3 1/8") (80mm)	500
OB30	Ovale petit	(1 7/16" x 2 1/4") (37 x 58mm)	30
OB25	Ovale moyen	(1-7/8' x 3-3/4") (48 x 96mm)	20
OB20	Ovale grand	(2 3/8" x 4") (61 x 103mm)	20

EMPLÂTRES UNIVERSELS RONDS (ENDOS DE PLASTIQUE)



# PIÈCE	DESCRIPTION	POUCE - MM	BTE.
WR0	Rond petit	(1 9/16") (40mm)	35
WR0T	Rond petit	(1 9/16") (40mm)	200
WR0-1000	Rond petit	(1 9/16") (40mm)	1000
WR4	Rond moyen	(2 1/8") (55mm)	30
WR4T	Rond moyen	(2 1/8") (55mm)	100
WR4-1000	Rond moyen	(2 1/8") (55mm)	1000
WR5	Rond grand	(3 1/8") (80mm)	18
WR5T	Rond grand	(3 1/8") (80mm)	50
WR5-500	Rond grand	(3 1/8") (80mm)	500

EMPLÂTRES UNIVERSELS CARRÉS (GOMME GRISE/ENDOS POLY ROUGE)



# PIÈCE	DESCRIPTION	POUCE - MM	BTE.
SQ1	Carré petit	(1 3/4") (45mm)	40
SQ1T	Carré petit	(1 3/4") (45mm)	100
SQ1-1000	Carré petit	(1 3/4") (45mm)	1000
SQ2	Carré moyen	(2 1/4") (58mm)	40
SQ2T	Carré moyen	(2 1/4") (58mm)	80
SQ2-1000	Carré moyen	(2 1/4") (58mm)	1000
SQ3	Carré grand	(2 1/2") (64mm)	20
SQ3T	Carré grand	(2 1/2") (64mm)	50
SQ3-500	Carré grand	(2 1/2") (64mm)	1000

EMPLÂTRES RENFORCÉS DE CORDE (ENDOS DE PLASTIQUE)



# PIÈCE	DESCRIPTION	POUCE - MM	BTE.
RC218	Rond moyen	(2 1/8") (55mm)	25
RC218T	Rond moyen	(2 1/8") (55mm)	100
RC318	Rond grand	(3 1/8") (80mm)	15
RC318T	Rond grand	(3 1/8") (80mm)	50
WR1	Rectangle petit	(1 3/4" x 3") (45 x 77mm)	20
WR1T	Rectangle petit	(1 3/4" x 3") (45 x 77mm)	80
WR2	Rectangle moyen	(2 3/8" x 4") (61 x 103mm)	10
WR2T	Rectangle moyen	(2 3/8" x 4") (61 x 103mm)	40
WR3	Rectangle grand	(2 7/8" x 5 3/4") (74 x 147mm)	10

"NU-FLEX" (EMPLÂTRES PNEU À PLIS DIAGONAL)

# PIÈCE	DESCRIPTION	PLY	INCHES-MM	BOX
F10	Angle 78°	2 plis	2 7/8" x 3 5/8", (74 x 93mm)	24
F11	Angle 78°	3 plis	4 1/2" x 5 1/2", (115 x 141mm)	10
F12	Angle 78°	3 plis	5 1/2" x 7 1/4", (141 x 186mm)	10
F13	Angle 78°	4 plis	6 3/4" x 8 3/8", (173 x 215mm)	10
F14	Angle 78°	4 plis	8 1/8" x 10 1/8", (208 x 260mm)	10
F15	Angle 78°	4 plis	11" x 13 1/2", (282 x 346mm)	5

VALVE PNEU SANS CHAMBRE À AIR SNAP-IN

# PIÈCE	LONGUEUR	OUVERTURE VALVE	QTÉE.
TR412	7/8"	.453"	100
TR413	1-1/4"	.453"	100
TR414	1-1/2"	.453"	100
TR415	1-1/4"	.625"	100
TR418	2"	.453"	100
TR423	2-1/2"	.453"	100
TR425	2"	.625"	100

EMPLÂTRES POUR PNEU AVEC CHAMBRE À AIR USAGE AGRICOLE

# PIÈCE	DESCRIPTION	POUCE-MM	BTE.
1L	Ovale	3" x 4" (77 x 103mm)	20
2L	Ovale	4" x 6" (103 x 154mm)	10
3L	Ovale	5 1/2" x 7 3/4" (141 x 199mm)	10
4L	Ovale	7" x 9 3/4" (180 x 250mm)	10
5L	Ovale	9" x 11 3/4" (231 x 301mm)	10
1R	Rond	3 3/4" (96mm)	20
2R	Rond	4 1/2" (115mm)	10
3R	Rond	5 1/4" (135mm)	10
4R	Rond	6 1/4" (160mm)	10

CHAMPIGNONS DE RÉPARATION ENVELOPPÉES

# PIÈCE	GRANDEUR RÉPARATION	BTE.
WI3	1/8" (3mm)	50
WI6	1/4" (6mm)	50
WI8	5/16" (8mm)	50

CHAMPIGNONS DE RÉPARATION À DOUBLE RENFORCEMENT (GOMME GRISE)

# PIÈCE	DESCRIPTION	POUCE-MM	GRANDEUR TIGE	BTE.
WS220/24	Poly Bleu	3-3/4" (96mm), fil 10	3/16" (5mm)	50

PIÈCES POUR RÉPARATION PNEU RADIAL

# PIÈCE	STYLE	DESCRIPTION	POUCE-MM	BTE.
CRX10	EURO	Radial	2 1/8" x 3" (55 x 77mm)	20
CRX10-80	EURO	Radial	2 1/8" x 3" (55 x 77mm)	80
CRX12	EURO	Radial	2 3/4" x 4 1/2" (71 x 115mm)	10
CRX14	EURO	Radial	3 3/8" x 5 1/8" (87 x 131mm)	10
CRX20	EURO	Radial	3 1/8" x 4 7/8" (80 x 125mm)	10
DRX10	USA	Radial	2 1/8" x 3" (55 x 77mm)	20
DRX10-80	USA	Radial	2 1/8" x 3" (55 x 77mm)	80
DRX12	USA	Radial	2 3/4" x 4 1/2" (71 x 115mm)	10
DRX14	USA	Radial	3 3/8" x 5 1/8" (87 x 131mm)	10
DRX20	USA	Radial	3 1/8" x 4 7/8" (80 x 125mm)	10

MÈCHES D'INSERTION USAGE INDUSTRIEL

# PIÈCE	DESCRIPTION	POUCE-MM	BTE.
ST1930	Mèche brune	4" (102mm)	30
ST1933	Mèche brune	4" (102mm)	60
ST1934	Mèche brune	8" (204mm)	30
ST1935	Mèche brune	4" (102mm)	60

"EZY-SEAL" CORDONS NOIRS POUR PNEU

# PIÈCE	DESCRIPTION	POUCE-MM	BTE.
WS9	Cordon avec outil chas fermé	7/4" (186mm)	50
WS9R	Cordon	7/4" (186mm)	50

PIÈCES POUR RÉPARATION PNEU A PLIS DIAGONAL

# PIÈCE	STYLE	DESCRIPTION	POUCE-MM	BTE.
WDB1	USA	Diagonal	2 1/2" (64mm)	20
WDB2	USA	Diagonal	2 7/8" (74mm)	20
WDB3	USA	Diagonal	4 5/8" (119mm)	10
WDB4	USA	Diagonal	5 3/8" (138mm)	10
WDB5	USA	Diagonal	7 1/8" (183mm)	10
WDB6	USA	Diagonal	10" (256mm)	10
WCB1	EURO	Diagonal	2 1/2" (64mm)	20
WCB1HD	EURO	Diagonal	2 3/8" (60mm)	20
WCB2	EURO	Diagonal	2 7/8" (74mm)	20
WCB2HD	EURO	Diagonal	3 1/4" (83mm)	20
WCB3	EURO	Diagonal	4 5/8" (119mm)	10
WCB4	EURO	Diagonal	5 3/8" (138mm)	10
WCB5	EURO	Diagonal	7 1/8" (183mm)	10
WCB6	EURO	Diagonal	10" (256mm)	10

OBUS ET BOUCHONS DE VALVES

# PIÈCE	DESCRIPTION	QTÉE.
C1HT	Haute température, court	100
C1LG	Passager, long	100
DSV1	Bouchon gonfle-pneus	20
VC2	Bouchon à clé	100
VC3L	Bouchon dôme à jupe longue	100
VC4	Bouchon à tête hexagonale chrome métal	100
VC5	Laiton vert avec joint torique	100
VC7	Plastique chrome	100
VC8	Bouchon plastique noir	100
VC8G	Plastique vert avec Sceau rouge	100
VC9	Plastique vert	100
VC10	Plastique bleu	100
VC12	Bouchon gris TPMS	100

COMBINAISON DE CHAMPIGNONS DE RÉPARATION À TUBES CREUX

# PIÈCE	GRANDEUR RÉPARATION	GRANDEUR TIGE	BTE.
Q3	2" (51mm)	1/8" (3mm)	24
Q6	2" (51mm)	1/4" (6mm)	24

COMBINAISON DE CHAMPIGNONS DE RÉPARATION À TIGES TREMPÉES

# PIÈCE	GRANDEUR RÉPARATION	GRANDEUR TIGE	BTE.
WW3	2" (51mm)	1/8" (3mm)	24
WW6	2" (51mm)	1/4" (6mm)	24
WW8	2" (51mm)	3/8" (9mm)	24
WW9	2" (51mm)	7/16" (11mm)	24

OUTILS D'INSERTION POUR MÈCHES (CHAS FENDU)

# PIÈCE	DESCRIPTION
TST	Poignée en T chromé avec tige 3"
TSTT	Poignée en T chrome avec tige 4"
WRN35	Aiguille de remplacement pour TST, 3-1/2"
WRN45	Aiguille de remplacement pour TST 4-1/2"
SEPG	Petite poignée-pistolet chas fendu

OUTILS D'INSERTION CHAS OUVERT (CHARGEMENT PAR LE CÔTÉ)

# PIÈCE	DESCRIPTION
OETT	Poignée en T - plastique
OEPG	Poignée-pistolet - plastique
OE7	Poignée style tournevis robuste tige 7"
OE11	Poignée style tournevis robuste tige 11"

OUTIL D'INSERTION CHAS FERMÉ

# PIÈCE	DESCRIPTION
CEPG	Poignée-pistolet plastique
CE7	Poignée style tournevis robuste, 7"
CE11	Poignée style tournevis robuste, 11"

RÂPE / OUTILS VRILLÉS POUR NETTOYAGE DE LA PERFORATION

# PIÈCE	DESCRIPTION
PPG	Râpe vrillé poignée-pistolet plastique
P150	Râpe vrillé poignée style tournevis
TSBRP	Râpe poignée en T chromée
TSRBR	Tige vrillée de remplacement pour TSBRP

OUTILS VRILLÉS

# PIÈCE	DESCRIPTION
TSPRB	Outil vrillé poignée en T chromée
PRBR	Tige vrillée de remplacement pour TSPRB
SSP	Outil vrillé torsadé robuste type tournevis

MARQUEURS

# PIÈCE	DESCRIPTION
WB12	Crayon blanc
YC12	Crayon jaune

CIMENTS

# PIÈCE	DESCRIPTION
SV8	Ciment autovulcanisant, 8 oz. (235ml)
SV8BL	Ciment bleu séchage rapide, 8 oz. (235ml)
SV32	Ciment autovulcanisant, 32 oz. (945ml)
SV32BL	Ciment bleu séchage rapide, 32 oz. (945ml)

LIQUIDE DE POLISSAGE

# PIÈCE	DESCRIPTION
BU16S	Redi-Buff aérosol 16 oz. (423ml)
BU32	Redi-Buff, 32 oz. (945ml)
BUG	Redi-Bluff, Gal (3.8L)

ACCESSOIRES ET LUBRIFIANTS POUR MONTAGE DE PNEU

# PIÈCE	DESCRIPTION	POIDS
TC70-5	Concentré	Chaudière 8 lb. (3.64kg)
TC70-6	Concentré	Chaudière 25 lb. (11.36kg)
TC70-7	Concentré	Chaudière 40 lb. (18.18kg)
TC60-5	Liquide Prêt à utiliser	Gal (3.8L)
TC60-7	Liquide Prêt à utiliser	5 Gal (19L)
TC77-5	Europaste concentré	Chaudière 8 lb (3.64kg)

VALVES MÉTRIQUES DE CAMION POUR ROUES ALCOA

# PIÈCE	LONGUEUR	DESCRIPTION
TV543D	1.38"	.389 dia. 60 deg. (TR543D)
TV544	2.86"	.389 dia. (TR544)
TV544D	1.94"	.389 dia. (TR544D)
TV545	3.50"	.389 dia. (TR545)
TV545D	2.60"	.389 dia. (TR545D)

ÉCARTEUR DE PNEUS

# PIÈCE	DESCRIPTION
TS1	Écarteur de pneu économique

OUTILS DE POLISSAGE, EMBOUTS ET ADAPTATEURS

# PIÈCE	DESCRIPTION
BS1	Pierre noire à polir 36 grains
BC20	Disque à polir au carbure Tungsten 2"
BC25	Disque à polir au carbure Tungsten 2-1/2"
BURR1/8	Embout au carbure Burr
BURR7/32	Embout au carbure Burr
BURR1/4	Embout au carbure Burr
BURR5/16	Embout au carbure Burr
BURR3/8	Embout au carbure Burr

GRATTOIRS, PIQUEURS ET OUTILS À MESURER

# PIÈCE	DESCRIPTION
110B	Piqueur sur roulement à bille 1/8"
115E	Combinaison piqueur/polisseur économique
120S	Grattoir calandrage intérieure

OUTILS DE LUBRIFICATION

# PIÈCE	DESCRIPTION
CSS	Applicateur de lubrifiant, court
CSL	Applicateur de lubrifiant, long
LB1	Bouteille de lubrifiant pour crapauds
LB2	Bouteille de lubrifiant pour montant central

SCELLANT POUR TALONS & RÉPARATIONS

# PIÈCE	DESCRIPTION
BS32	Scellant noir pour talons, 32 oz. (945ml)
BSG	Scellant noir pour talons, Gal (3.8L)
BS5G	Scellant noir pour talons, 5 Gal (19L)
RS32	Scellant butyle pour calandre intérieure, 32 oz. (945ml)
RS8	Scellant butyle pour calandre intérieure, 8 oz. (235ml)

VALVES HAUTE PRESSION SNAP-IN

# PIÈCE	DESCRIPTION
600HPT	1-1/4" .453"
602HP	2" .453"
801HP	1-1/4" .625"
802HP	2" .625"

VALVES POUR PNEUS SANS CHAMBRE À AIR POUR CAMIONS & AUTOBUS

# PIÈCE	LONGUEUR	DESCRIPTION
TV570	3-1/8"	(TR570) .625" Valve à ouverture latérale
TV571	3-3/8"	(TR571) .625" Valve à ouverture latérale
TV572	3-3/4"	(TR572) .625" Valve à ouverture latérale
TV573	4-3/8"	(TR573) .625" Valve à ouverture latérale
TV574	5"	(TR574) .625" Valve à ouverture latérale

RALLONGE MÉTALLIQUE POUR VALVE DE CAMION

# PIÈCE	DESCRIPTION
TE3	Rallonge en métal pour camion 3"
TE4	Rallonge en métal pour camion 4"
TE5	Rallonge en métal pour camion 5"

VALVE AIR / LIQUIDE ET ACCESSOIRES

# PIÈCE	DESCRIPTION
618A	Valve Air / Liquide, 48mm

PRODUIT	FOURNISSEUR	PAGE
Adhésifs	Norton,Cliplight.....	77,80
Aérosol pénétrant	Seafoam.....	99
Antifuite pour radiateur.....	Rislone.....	92,93
Antigel pour conduits d'essence pour injecteurs.....	Kleen-flo.....	61
Assainisseurs d'air.....	Car-Freshener.....	12
Assortiments.....	Dynaline.....	25
Attaches.....	Pico	86
Bac de dégraissage	Torin Jacks.....	101
Balais	M2 Professional.....	65,66
Balais à neige.....	Hopkins.....	44
Bandes de test.....	NLS Products.....	74
Barre de treuil	Ancra	2
Bavettes.....	Triple C.....	103
Bloc d'alimentation	Schumacher.....	98
Bloqueur de filets.....	Permatex	80
Borne batt	Grote,Pico.....	38,87
Boulons de fixation	Carlson	13
Brosses	M2 Professional.....	66-67
Brosses à neige	Hopkins.....	44
Cordes.....	Groupe BBH	41
Câble.....	Grote.....	38
Cale de roue.....	Triple C.....	103
Chaînes.....	Ancra	4
Chalumeau	Pico	87
Chandelles.....	Torin Jacks.....	102
Chargeur de batterie.....	Schumacher.....	97-98
Chiffons.....	Kimberly-Clark.....	58-59
Chiffons d'atelier.....	Kimberly-Clark.....	58-59
Chimiques.....	CRC,Uview.....	17-18,105
Cintreuse de tuyaux	Torin Jacks.....	101
Clé.....	Irwin Tools.....	55
Climatisation et refroidissement	Cliplight,Rislone,Uview.....	16,92,105
Coffret à fusibles.....	Cooper Bussmann	11
Composé de soudage à froid.....	Permatex	80
Conditionneur pour carburant	Lucas Oil	63
Conditionneur pour carburant	CRC,Kleen-flo.....	18,61
Conduites de frein.....	FMSI.....	31
Conduites de réparation.....	FMSI.....	31
Convertisseur de rouille.....	Rust Check.....	96
Cordon électrique lumineux.....	Phillips & Temro	82
Coupe-cable.....	Pico	86
Courroie à cliquet	Ancra,Dynaline.....	3,27
Courroie de recouvrement.....	Ancra	5
Coussins chauffants	Phillips & Temro	83
Couteau tout usage à lame.....	Dynaline,Irwin Tools.....	23,55
Couvre-plaque d'immatriculation	Dorman	22

PRODUIT	FOURNISSEUR	PAGE
Dégraissant	Irving Blending Et Packaging,Permatex	53,79
Dégraissant pour moteur	CRC.....	18
Détachant à tapis.....	WD-40.....	107
Détection de fuites	Cliplight,Uview.....	16,104,105
Détergent pour plancher de garage.....	Permatex	79
Devidoir boyau	Milton.....	68
Dispositif de dosage de carburant.....	GPI.....	32
Disques de meulage.....	Norton	76
Éclairage	Bayco,Cliplight,Dynaline,Grote,Schumacher,Sylvania,Uview	7-9,14-15,28,34- 37,97,100,105
Électrique	Grote.....	39
Embouts de tournevis	Dynaline.....	23
Enduit d'étanchéité pour moteur	Irontite	47
Enduit d'étanchéité toutes températures.....	Irontite	47
Ensemble d'embouts de tournevis.....	Dynaline.....	23
Ensemble de bande.....	Dorman	22
Ensemble de prise allume-cigare.....	Dorman	22
Ensemble de réparation	Plasti-Kote	89
Ensemble pour la réparation.....	Stanley Engineered Fastening	100
Entonnoir.....	Dynaline.....	26
Éponge.....	M2 Professional.....	66
Époxyde.....	J-B Weld,NLS Products.....	57,72
Équipement pour liquide de refroidissement et fluides.....	Phillips Et Temro	84
Fluid film	NLS Products.....	69
Fluide d'échappement.....	Irving Blending Et Packaging.....	51
Fluide pour freins	Flo-Perm,Kleen-flo,Lucas Oil.....	30,61,65
Forets.....	Lenox	56
Fusible	Pico	87
Gants	Groupe BBH,Kimberly-Clark,Kleen-flo	40-42,59,60
Graisse.....	CRC,Irving Blending Et Packaging,Lucas Oil,WD-40.....	17,51,64,106
Grattoir à glace.....	Hopkins	44
Handy paks.....	H Paulin	46
Horloge.....	Bestbuy Distributors.....	90
Huile 2 temps.....	Lucas Oil	64
Huile à moteur	WD-40.....	106
Huile d'engrenage.....	Lucas Oil	62,65
Huile de motorcycle	Lucas Oil	65
Huile pénétrant.....	NLS Products.....	71
Huile pour fourches.....	Lucas Oil	65
Huile principale pour carter de chaine ...	Lucas Oil	65
Hydromètre à batterie	EZ Red	29
Joint d'étanchéité	Permatex	80,81
Kit embouts de tournevis.....	H Paulin	46
Klaxon.....	Fiamm.....	30
L'huile de moteur	Irving Blending Et Packaging,Noco Lubricants.....	48-50,52,75

PRODUIT	FOURNISSEUR	PAGE
Lames.....	Irwin Tools.....	55
Lames de scie	Lenox	56
Lingette.....	M2 Professional.....	66
Liquide de refroidissement	Lucas Oil	64
Liquide pour servodirections	Lucas Oil	62,63,65
Liquide pour servodirections réparation.....	Rislone.....	94
Lubrifiant de frein.....	Permatex	81
Lubrification	CRC,Dynaline,WD-40	17,25,106,107
Masses d'équilibrage.....	Perfect Equipment	76
Moteur émail.....	Plasti-Kote	88
Nettoyant à mains.....	CRC,Permatex,Kimberly-Clark	18,79,58
Nettoyant automatique de toilettes.....	WD-40.....	107
Nettoyant d'injecteur.....	Rislone.....	95
Nettoyant pour acier inoxydable.....	Permatex	79
Nettoyant pour moteur	Seafoam.....	99
Nettoyant pour verre	Permatex	79
Nettoyants	Irving Blending & Packaging,Permatex,Seafoam	53,79,99
Nettoyeur à freins.....	CRC,Kleen-flo.....	17,61
Obtuteur pour joint de culasse.....	Rislone.....	92
Outil sertir.....	Pico	86
Panneau "attention plancher mouillé"	M2 Professional.....	66
Peinture marquage	Plasti-Kote	88
Peinture rides	Plasti-Kote	88
Pelle à litière.....	M2 Professional.....	66
Pénétrant.....	CRC.....	17
Piles.....	Rayovac.....	91
Pinces	AP Exhaust,Irwin Tools	6,54
Pinces	Irwin Tools.....	54,55
Pistolet	GPI.....	33
Pistolet à peinture	Plasti-Kote	89
Pompes à ailettes	GPI.....	32
Pompes à engrenages	GPI.....	32-33
Pompes manuelles	GPI.....	32-33
Porta power.....	Torin Jacks.....	101
Presse d'atelier.....	Torin Jacks.....	101
Prévention de la rouille	CRC,Plasti-Kote,Rust Check	17,89,96
Primes.....	Plasti-Kote	88-89
Prises.....	Pico	87
Produit de vidange.....	Irontite	47
Produits à air en spirale	Grote.....	38
Produits d'intérieur de remorque.....	Ancra	5
Promenoir.....	M2 Professional.....	66
Propulseur d'octane.....	Lucas Oil,Rislone	63,95
Protecteurs en de palier de roue de remorque.....	PTC.....	90
Protège-aile	Eppco.....	29
Protèges - coins courroie.....	Ancra	3
Pulvérisateur à gâchette	M2 Professional.....	66

PRODUIT	FOURNISSEUR	PAGE
Raccord flexible.....	AP Exhaust.....	6
Raccords de drainage en t pour radiateur.....	Dorman.....	22
Raccords de transmission.....	FMSI.....	31
Raclettes.....	Hopkins,M2 Professional.....	45,66,67
Remorques & remorquage.....	Dynaline,Grote,PTC.....	24,38,90
Réparateur concentré de joint arrière de vilebrequin.....	Rislone.....	94
Réparateur pour moteur.....	Rislone.....	93
Réparateur pour transmission.....	Lucas Oil,Rislone,Seafoam.....	62,63,64,94,99
Réparation de filets.....	Stanley Engineered Fastenin.....	100
Réparation de pneus.....	Western States.....	109-111
Ressort.....	Irwin Tools.....	55
Revêtement.....	Plasti-Kote.....	88
Roulettes.....	Dynaline.....	28
Ruban à mesurer.....	Dynaline.....	23
Savon à mains.....	Kimberly-Clark.....	58
Scellement.....	NLS Products,Permatex.....	73,80,81
Scellement de pneu.....	NLS Products.....	70
Scie emporte-pièce.....	Lenox.....	56
Seau à vadrouille.....	M2 Professional.....	66
Sommier roulant.....	Torin Jacks.....	102
Soufflettes "turbo".....	Milton.....	68
Stabilisant d'huile.....	Lucas Oil.....	62,63
Stabilisant de carburant.....	Lucas Oil.....	63
Stop leak.....	Lucas Oil.....	62,63
Support de moteur.....	Torin Jacks.....	101
Support de moto.....	Ancra.....	5
Tendeurs à chaîne.....	Ancra.....	4
Tissu.....	Kimberly-Clark.....	58
Traitement diesel.....	Lucas Oil.....	64
Traitement pour carburant.....	Lucas Oil,Rislone.....	63,64,94,95
Traitement pour moteur.....	Rislone.....	93
Traitement pour moteur.....	Seafoam.....	99
Trousse de conversion d'étrangleur.....	Dorman.....	22
Trousse de nettoyage.....	Lucas Oil.....	65
Tubes.....	Pico.....	86
Tubes en cuivre.....	FMSI.....	31
Tuyau bride de fixation.....	Breeze.....	10
Tuyau d'air.....	Milton.....	68
Tuyau souple de remplacement.....	Dayco.....	20-21
Tuyaux souples d'échappement.....	Dayco.....	19
Vadrouille.....	M2 Professional.....	66,67
Vérificateur d'antigel.....	EZ Red.....	29
Vérin.....	Torin Jacks.....	102
Vérin pour motocyclette.....	Torin Jacks.....	101
Verrous pour roues.....	Dynaline.....	28

Saviez-vous que nous réalisons aussi ces grandes marques?



LORSQUE LA QUALITE ET
LE PRIX SE RENCONTRE
FACE À FACE.

PREMIÈRE QUALITÉ



L'ENDROIT PAR EXCELLENCE DE
L'ACTIONNAIRE INDEPENDANT

Qualité
À TOUT
Prix^{MD}

www.bestbuydistributors.ca/fr

WWW.BESTBUYDISTRIBUTORS.CA

